

SAMSUNG

Manual de instrucciones

DVD-VR330, VR330S

Antes de usar el aparato lea este manual a fin de evitar mal funcionamiento o daños y guarde para futuras referencias.

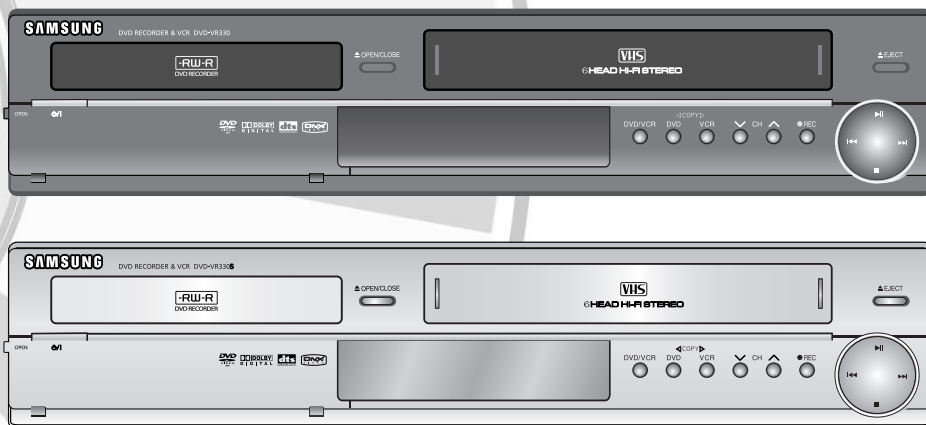

Hi-Fi

www.samsung.com/mx
AK68-00995C-00

Español

Advertencia

PARA REDUCIR EL RIESGO DE DESCARGA ELÉCTRICA, NO RETIRE LA CUBIERTA (O PARTE POSTERIOR). EN EL INTERIOR NO HAY PIEZAS QUE PUEDAN SER REPARADAS POR EL USUARIO. PARA CUALQUIER REPARACIÓN, PÓNGASE EN CONTACTO CON EL PERSONAL TÉCNICO CALIFICADO.



Este símbolo indica "voltaje peligroso" dentro del producto que presenta un riesgo de descarga eléctrica o lesiones físicas.



Este símbolo indica que el producto está acompañado por instrucciones importantes.

No instale este equipo en un espacio confinado tal como una biblioteca o una unidad similar.

ADVERTENCIA : Para evitar el daño que puede resultar en un riesgo de incendio o descarga eléctrica, no exponga este dispositivo a la lluvia o humedad.

PRECAUCIÓN: LOS Reproductores de DVD y VCR UTILIZAN UN RAYO LÁSER INVISIBLE QUE PUEDE SER CAUSA DE EXPOSICIÓN A RADIACIÓN PELIGROSA SI ESTÁ DIRIGIDO. ASEGÚRESE DE UTILIZAR LA GRABADORA CORRECTAMENTE SEGÚN LAS INSTRUCCIONES.

PRECAUCIÓN
ESTE PRODUCTO UTILIZA UN LÁSER.
EL USO DE CONTROLES O AJUSTES O LA EJECUCIÓN DE PROCEDIMIENTOS DISTINTOS A LOS ESPECIFICADOS EN EL PRESENTE PUEDE RESULTAR EN UNA EXPOSICIÓN A RADIACIÓN PELIGROSA.
NO ABRA LAS CUBIERTAS Y NO LO REPARE USTED MISMO. PARA CUALQUIER REPARACIÓN, PÓNGASE EN CONTACTO CON EL PERSONAL TÉCNICO CALIFICADO.

PRECAUCIONES

Precaución: Para prevenir descargas eléctricas, haga coincidir la paleta ancha del enchufe con la ranura ancha e insérta la totalmente.

Atención: Pour éviter les chocs électriques, introduire la lame la plus large de la fiche dans la bome correspondante de la prise et pousser jusqu'au fond.

Este producto cumple con las normas de la FCC cuando se utilizan conectores y cables blindados para conectar la unidad a otros equipos. Para evitar la interferencia electromagnética con artefactos eléctricos tales como radios o televisores, utilice conectores y cables blindados para las conexiones.

NOTA DE LA FCC (para EE.UU.):

Este equipo ha sido probado y se ha verificado que cumple con los límites para un dispositivo digital de Clase B, conforme a

Parte 15 de las Normas de la FCC. Estos límites están diseñados para proporcionar una protección razonable contra interferencias perjudiciales en una instalación residencial. Este equipo genera, usa y puede irradiar energía de frecuencia de radio y, si no se instala y se utiliza de acuerdo con las instrucciones, puede causar interferencias perjudiciales para las radiocomunicaciones. No obstante, no hay garantía de que no puedan producirse interferencias en una instalación específica. Si este equipo causara interferencias perjudiciales a la recepción de radio o televisión, lo que se puede determinar apagando y volviendo a encender el equipo, alentamos al usuario a intentar corregir la interferencia tomando una o más de las siguientes medidas:

- Reorientar o reubicar la antena de recepción.
- Aumentar la separación entre el equipo y el receptor.
- Conectar el equipo a un tomacorriente en un circuito distinto al que está conectado el receptor.
- Consultar al distribuidor o a un técnico de radio o televisión con experiencia para obtener ayuda.

Precaución: la normativa FCC indica que los cambios o modificaciones no autorizados realizados en este equipo pueden invalidar la autoridad del usuario para hacerlo funcionar.



Nota

- Esta unidad puede utilizarse sólo donde la corriente eléctrica sea de 100-240V CA, 50/60Hz. No se puede utilizar en ningún otro lugar.
- Esta Grabadora de DVD y VCR está diseñada y fabricada para responder a la Información de Administración de Región. Si el número de Región de un disco DVD no corresponde al número de Región de esta unidad, la Grabadora de DVD y VCR no podrá reproducir el disco.
- Este dispositivo está protegido por las Patentes de los EE.UU. Nros. 4.631.603; 4.577.216; 4.819.098; 4.907.093 y 6.516.132. Este producto incorpora tecnología de protección de copyright que está protegida por patentes estadounidenses y otros derechos de propiedad intelectual. El uso de esta tecnología de protección de copyright debe estar autorizado por Macrovision, y está destinado a usos domésticos y a otros usos de reproducción limitada a menos que Macrovision autorice lo contrario. Se prohíbe la ingeniería inversa o el desmontaje.
- Este producto está cubierto por una o más de las siguientes patentes estadounidenses:
5.034.830 5.060.200 5.457.669 5.561.649
5.691.858 5.705.762 5.987.417 6.043.912
6.222.983 6.272.096 6.377.524 6.377.531
6.385.587 6.389.569 6.389.570 6.408.408
6.466.532 6.473.736 6.477.501 6.480.829
6.556.520 6.556.521 6.556.522 6.594.208
6.674.697 6.674.957 6.721.493 6.728.474
6.741.535 09/610381 09/610695

DANGER	- VISIBLE AND INVISIBLE LASER RADIATION WHEN OPEN. AVOID DIRECT EXPOSURE TO BEAM.
CAUTION	- VISIBLE AND INVISIBLE LASER RADIATION WHEN OPEN. AVOID EXPOSURE TO BEAM.
ATTENTION	- RAYONNEMENT LASER VISIBLE ET INVISIBLE EN CAS D'OUVERTURE. EXPOSITION DANGEREUSE AU FAISCEAU.
ADVARSEL	- SYNLIG OG USYNLIG LASERSTRÅLING VED ÅBNING. UNDGÅ UDSÆTTELSE FOR STRÅLING.
VARO!	- AVATTAESSA OLET ALTTIINA NÄKYVÄÄ JA NÄKYMÄTÖN LASERSÄTEILYLLÄ. ÄLÄ KATSO SÄTEESEEN.
VARNING	- SYNLIG OCH OSYNLIG LASERSTRÅLNING NÄR DENNA DEL ÄR ÖPPNAD. BETRakta EJ STRÅLEN.
ADVARSEL	- SYNLIG OG USYNLIG LASERSTRÅLING NÄR DEKSEL ÅPNES. UNNGÅ EKSPONERING FOR STRÅLEN.
VORSICHT	- SICHTBARE UND UNSICHTBARE LASERSTRAHLUNG. WENN ABDECKUNG GEÖFFNET, NICHT DEM STRAHL AUSSETZEN.
注意	- 打开时有可见及不可见激光辐射。避免激光束照射。
注意	- ここを開くと可視及び不可視のレーザー光が出ます。ビームを直接見たり、触れたりしないでください。

Precaución



Instrucciones de seguridad importantes

Lea detenidamente estas instrucciones de operación antes de utilizar la unidad. Siga todas las instrucciones de seguridad que se enumeran a continuación.

Conserve estas instrucciones de operación a mano para consultarlas en el futuro.

- 1) Lea estas instrucciones.
- 2) Conserve estas instrucciones.
- 3) Preste atención a todas las advertencias.
- 4) Siga todas las instrucciones.
- 5) No utilice este aparato cerca del agua.
- 6) Límpielo sólo con un paño seco.
- 7) No bloquee ninguna abertura de ventilación. Instale la unidad de acuerdo con las instrucciones del fabricante.
- 8) No la instale cerca de ninguna fuente de calor tal como radiadores, rejillas de aire caliente, estufas u otros artefactos (incluyendo amplificadores) que producen calor.
- 9) No anule el propósito de seguridad del enchufe polarizado o de tipo conexión a tierra. Un enchufe polarizado tiene dos paletas, una más ancha que la otra. Un enchufe de tipo conexión a tierra tiene dos paletas y una tercera punta de conexión a tierra. La paleta ancha o la tercera punta se proporcionan para su seguridad. Si el enchufe suministrado no se ajusta a su tomacorriente, consulte a un electricista para que reemplace el tomacorriente obsoleto.
- 10) Evite pisar o apretar el cable de alimentación especialmente en los enchufes, tomacorrientes y en el punto en que salen del aparato.
- 11) Utilice sólo accesorios o complementos especificados por el fabricante.
- 12) Use el aparato sólo con un carro, apoyo, trípode, soporte o mesa especificados por el fabricante o que se venden con el aparato. Cuando utilice un carro, tenga cuidado al mover la combinación de carro y aparato para evitar lesiones por volcamiento.
- 13) Desenchufe el aparato durante tormentas eléctricas o cuando no se utilice durante un tiempo prolongado.
- 14) Para cualquier reparación, póngase en contacto con el personal técnico calificado. Las reparaciones son necesarias cuando el aparato se ha dañado de algún modo, por ejemplo si se dañó el cable de alimentación o el enchufe, si se derramó líquido o si cayeron objetos en el interior del aparato, o si ha estado expuesto a lluvia o humedad, no funciona normalmente o se ha caído.

Precauciones de manipulación

- Antes de conectar otros componentes a esta grabadora, asegúrese de que estén apagados.
- No mueva la grabadora mientras se reproduce un disco, de lo contrario se puede rayar o romper el disco y se pueden dañar las partes internas de la grabadora.
- No coloque un florero lleno de agua ni ningún objeto metálico pequeño sobre la grabadora.
- Tenga cuidado de no poner la mano en la bandeja de discos.
- No coloque nada que no sea un disco en la bandeja de discos.

- La interferencia exterior como por ejemplo los rayos y la electricidad estática pueden afectar el normal funcionamiento de esta grabadora. Si esto sucediera, apague la Grabadora de DVD y VCR y vuelva a encenderla con el botón **POWER** (encendido), o desconecte y vuelva a conectar el cable de alimentación de CA al tomacorriente de CA. La grabadora funcionará normalmente.
- Asegúrese de retirar el disco y apagar la grabadora después de utilizarla.
- Desconecte el cable de alimentación de CA del tomacorriente cuando no vaya a utilizar la grabadora durante períodos prolongados.
- Limpie el disco en línea recta desde el interior hacia el exterior del disco.

Mantenimiento del gabinete

Por motivos de seguridad, desconecte el cable de alimentación de CA del tomacorriente de CA

- No utilice bencina, diluyente u otros solventes para limpiar.
- Limpie el gabinete con un paño suave.

Manipulación de los discos

- Utilice discos con formas regulares. Si se utiliza un disco irregular (un disco con una forma especial), esta Grabadora de DVD y VCR se puede dañar.

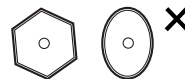

Conservación de discos

- Evite tocar la superficie de un disco donde se realiza la grabación.



DVD-RAM, DVD-RW y DVD-R

- Límpielos con un limpiador de discos DVD-RAM/PD opcional. No utilice limpiadores o paños para CD para limpiar discos DVD-RAM/DVD-RW/DVD-R.



DVD-Video, CD

- Limpie la suciedad o contaminación del disco con un paño suave.

Precauciones acerca de la manipulación de discos

- No escriba del lado impreso con un bolígrafo o lápiz.
- No utilice aerosoles para limpiar discos o antiestática. Tampoco utilice químicos volátiles tales como bencina o diluyente.
- No pegue etiquetas o autoadhesivos en los discos. (No utilice discos reparados con cinta adhesiva expuesta o restos de autoadhesivos despegados).
- No utilice protectores o fundas a prueba de rayones.
- No utilice discos impresos con las impresoras de etiquetas disponibles en el mercado.
- No coloque discos deformados o rajados.

Almacenamiento de discos

Tenga cuidado de no dañar el disco ya que los datos en estos discos son muy vulnerables al medio ambiente.

- No los guarde bajo luz solar directa.
- Manténgalos en un área fresca y ventilada.
- Almacénelos en forma vertical.
- Guárdelos en una funda protectora limpia.
- Si lleva su Grabadora de DVD y VCR repentinamente de un lugar frío a un lugar cálido, puede generarse condensación en las piezas operativas y lentes, y esto puede causar una reproducción anormal del disco. Si esto ocurre, retire el disco y espere una o dos horas con la grabadora encendida antes de probar la reproducción.

Especificaciones de los discos

DVD-Video

- Un disco versátil digital (DVD) puede contener hasta 135 minutos de imágenes, audio en 8 idiomas y 32 idiomas para los subtítulos. Está equipado con compresión de imágenes MPEG-2 y Dolby 3D surround, permitiéndole gozar de imágenes vívidas y nítidas con la calidad del cine en la comodidad de su hogar.
- Cuando pasa de la primera a la segunda capa de un disco de video de DVD de doble capa, puede haber una distorsión momentánea en la imagen y el sonido. Esto no indica un mal funcionamiento de la unidad.
- Una vez que se finalice un DVD-R/DVD-RW(V) grabado, se puede reproducir en un reproductor de DVD estándar.

CD de video

- Sólo pueden reproducirse los discos CD-R creados en el formato VCD (ver 1.1 o 2.0).
- Las imágenes en movimiento para PC pueden reproducirse sólo en caso de que estén grabadas en formato VCD en el programa de Grabación de CD.
- Comuníquese con el creador del CD-R para efectuar consultas relacionadas con los discos.

CD de audio

- Un disco de audio en el que se graba Audio PCM de 44.1kHz.
- Reproduce discos CD-R y CD-RW con formato de audio CD-DA. Esta unidad puede reproducir algunos discos CD-R o CD-RW debido a la condición de la grabación.

CD-R/RW

MP3 CD-R/RW

- Sólo se pueden reproducir discos CD-R con archivos MP3 grabados con formato ISO9660 o JOLIET
- Sólo se pueden utilizar archivos MP3 con la extensión "mp3" o "MP3".

- Para los archivos MP3 grabados con una VBR (velocidad de transferencia) de 80 Kbps a 320 Kbps, el sonido puede interrumpirse o cortarse.
- El rango de velocidad de transferencia de reproducción es de 56Kbps a 320Kbps.
- La unidad puede manejar un máximo de 1000 archivos y carpetas.
- Es posible reproducir discos DVD-RAM/-RW/-R que contengan archivos MP3.

JPEG CD-R/-RW

- Sólo se pueden utilizar archivos JPEG con la extensión ".jpg", ".JPG".
- La unidad puede manejar un máximo de 1000 archivos y carpetas.
- El tamaño máximo del JPEG progresivo es de 3M píxeles.
- No soporta MOTION JPEG.
- Es posible reproducir discos DVD-RAM/-RW/-R que contengan archivos JPEG.

Utilización de discos MPEG4

- Disco: CD-R/-RW, DVD-R/-RW
- Es posible reproducir archivos MPEG4 con las siguientes extensiones: .avi, .divx, .AVI, .DIVX
- Formato de códec MPEG4 : DivX 3.11 DivX 4.x DivX 5.x
- Formato de audio disponible : .MP3, .MPEG, .PCM, .AC3, .DTS
- Formatos de archivos de subtítulos admitidos : .smi, .srt, .sub, .psb, .txt, .ass

Uso de CD-R/-RW

- Utilice un disco CD-R/-RW de 700MB (80 minutos). Si es posible, no utilice un disco de 800MB (90 minutos) o superior, ya que el disco puede no reproducirse.
- Si el disco CD-R/-RW no se grabó como una sesión cerrada, usted puede experimentar una demora en el tiempo de reproducción anticipada y es posible que no se reproduzcan todos los archivos grabados.
- Algunos discos CD-R/-RW pueden no reproducirse en esta unidad, dependiendo del dispositivo que se utilizó para grabarlos. Para los contenidos grabados en medios CD-R/-RW desde CD para su uso personal, la capacidad de reproducción puede depender de los contenidos y los discos.

Reproducción y grabación de discos DVD-R

- Una vez que se finalice un DVD-R grabado, se puede reproducir en un reproductor de DVD estándar.
- Puede grabar en el espacio disponible y utilizar funciones de edición tales como ponerles títulos a los discos y programas y borrar programas antes de finalizar.
- Cuando se borran programas de un DVD-R, ese espacio no queda disponible. Una vez que se graba en un área de un DVD-R, ese área ya no está disponible para la grabación, ya sea que la grabación se borre o no.

- Lleva aproximadamente 30 segundos que la unidad complete la información de administración de grabación una vez que finaliza la grabación.
- Este producto optimiza el DVD-R para cada grabación. La optimización se realiza cuando comienza a grabar después de insertar el disco o encender la unidad. Puede ser imposible grabar en el disco si la optimización se realiza demasiadas veces.
- En algunos casos, la reproducción puede ser imposible debido a la condición de la grabación.
- Esta unidad puede reproducir discos DVD-R grabados y finalizados con una grabadora de DVD video Samsung. Quizás no pueda reproducir algunos discos DVD-R dependiendo del disco y de la condición de la grabación.

Reproducción y grabación de discos DVD-RW

- La grabación y reproducción puede realizarse en discos DVD-RW tanto en Modo Video como en Modo VR.
- Una vez que se finaliza un DVD-RW grabado en modo VR o modo Video, no es posible realizar ninguna grabación adicional.
- Una vez que finaliza un DVD-RW grabado en Modo Video, se convierte en DVD-Video.
- En ambos modos, se puede reproducir antes y después de la finalización, pero no se puede grabar más, borrar ni editar después de la finalización.
- Si desea grabar el disco en Modo VR y luego en Modo V, asegúrese de ejecutar Format (formateo). Tenga cuidado cuando ejecute Format (formateo) porque se pueden perder todos los datos grabados.
- En discos sin utilizar, aparece un mensaje que pregunta si desea inicializar o no el disco. Si selecciona "Sí", se formateará el disco en modo VR.
- **DVD-RW (modo VR)**
 - Es un formato que se utiliza para grabar datos en un disco DVD-RW. Puede grabar múltiples títulos, editar, borrar, borrar parcialmente, crear una lista de reproducción, etc.
 - Un disco que está grabado en este modo puede no reproducirse en reproductores de DVD existentes.
- **DVD-RW (modo Video)**
 - Este es un formato que se utiliza para grabar datos en un disco DVD-RW o DVD-R. El disco puede reproducirse en un reproductor de DVD existente una vez que se finalizó.
 - Si un disco se grabó en modo Video con una grabadora de un fabricante distinto pero no se finalizó, no puede reproducirse ni grabarse adicionalmente con esta grabadora.

Grabación de discos DVD-RAM

- Para discos DVD-RAM tipo cartucho, quite el cartucho y utilice el disco solamente.
- En esta unidad sólo se pueden reproducir discos DVD-RAM estándar Versión 2.0.

PROTECCIÓN DE COPIA

- Numerosos discos de DVD están codificados con protección de copia. Por ello, sólo debe conectar el grabador de DVD y de vídeo directamente al TV, no a un vídeo. Si lo conecta a un vídeo, se distorsionará la imagen de discos DVD protegidos contra copia.
- Este producto incorpora tecnología de protección de derechos de autor protegida mediante reivindicaciones de métodos de ciertas patentes de EE.UU. y otros derechos de propiedad intelectual propiedad de Macrovision Corporation y de otros propietarios de derechos. Macrovision Corporation debe autorizar la utilización de esta tecnología de protección de derechos de autor, que está concebida para usos caseros y otros tipos de visualización limitada únicamente, a menos que autorice lo contrario Macrovision Corporation. Se prohíbe la ingeniería inversa o el desmontaje. Está prohibido desmontar o invertir la ingeniería.

Protección

- Protección de programa: Consulte la página 73 "Bloqueo de un título"
- Protección de disco: Consulte la página 83 "Protección de discos"
 - * Los discos DVD-RAM/DVD-RW/DVD-R que son incompatibles con el formato DVD-VIDEO no se pueden reproducir con este producto.
 - * Para obtener más información sobre la compatibilidad de grabación de DVD, consulte a su fabricante de DVD-RAM/DVD-RW/DVD-R.
 - * El uso de discos DVD-RAM/DVD-RW/DVD-R de mala calidad pueden causar los siguientes problemas inesperados incluyendo, sin limitación, fallas de grabación, pérdida de materiales grabados o editados o daño a la grabadora.

No utilice los siguientes discos!

- En este producto no deben utilizarse los discos LD, CD-G, CD-I, CD-ROM, DVD-ROM, DVD+R y DVD+RW.
- [Nota]
- Algunos discos comerciales y discos DVD comprados fuera de su región quizás no puedan reproducirse con este producto. Cuando se reproducen estos discos, aparecerá "Sin disco" o "El disco no puede reproducirse, consulte el código regional del disco".
 - Si su disco DVD-RW es una copia ilegal o no está en formato DVD video, quizás tampoco se pueda reproducir.

Compatibilidad de discos

- No todas las marcas de discos serán compatibles con esta unidad.
- Desde nuestro sitio Web puede descargar la última actualización del firmware para mejorar la calidad de grabación y reproducción. (Centro de descarga en www.samsung.com/mx)
- Si continúan los problemas de compatibilidad de discos o existe un problema al actualizar el grabador, póngase en contacto con el Centro de atención telefónica.

Índice



Introducción

Advertencia	2
Precaución	3
Instrucciones de seguridad importantes	3
Precauciones de manipulación	3
Mantenimiento del gabinete	3
Manipulación de los discos	3
Almacenamiento de discos	4
Especificaciones de los discos	4
Características generales	8
Antes de leer el manual del usuario	9
Cómo utilizar la Grabadora de DVD y VCR	9
Descripción	11
Panel frontal (DVD-VR330)	11
Panel posterior (DVD-VR330)	11
Panel frontal (DVD-VR330S)	12
Panel posterior (DVD-VR330S)	12
Pantalla del panel frontal	13
Desembalaje	13
Accesorios	13
Recorrida del control remoto	14

Conexión y configuración

Descripción general rápida	15
Paso 1 : Conexión del cable de la antena	16
Antena + Grabadora de DVD y VCR + TV :	
Sin decodificador de cable	16
Antena + Decodificador de cable + Grabadora de DVD y VCR + TV : Decodificador de cable con muchos canales codificados	17
Antena + Grabadora de DVD y VCR + Decodificador de cable + TV : Decodificador de cable con pocos canales codificados	18
Paso 2 : Conexión del cable de video	19
Conexión a un terminal de entrada de video	19
Conexión a un terminal de entrada de S-Video	20

Conexión a terminales de entrada de video componente (Y,P _B ,P _R)	21
Paso 3 : Conexión del cable de audio	22
Conexión a un TV	22
Conexión a un amplificador estéreo con conectores de entrada analógica	23
Conexión a un amplificador de AV con el terminal de entrada digital	24
Paso 4 : Conexión de dispositivos externos	25
Conexión a un aparato de vídeo, decodificador (STB), reproductor de DVD a los terminales AV 1 IN o S-VIDEO IN.	25
Conexión de una videocámara al terminal AV 2 IN	26
Conexión de una videocámara al terminal DV IN	27
Paso 5 : Conexión del cable de alimentación	28
Paso 6 : Preparación del control remoto	28
Configuración del control remoto	29

Configuración del sistema

Navegación por el menú en pantalla	30
Ajuste de la hora	31
Ajuste de canales	32
Memoria automática de canales	32
Añadir o eliminar canal	33
Canal de salida de RF	33
Configuración de las opciones de idioma	34
Configuración de las opciones de audio	35
Registro de DivX(R)	35
Configuración de las opciones de visualización (video)	36
Configuración del control parental	37
Configuración de VCR	38
Entrada de video	39
Hora del modo EP del DVD	40
Creador de capítulos automático	40
Grabación rápida	41

Reproducción

◆ Reproducción de DVD	
Antes de reproducir	42
Reproducción de un disco	43
Uso del Menú del disco y del Menú de títulos	44

Uso de las funciones Buscar y Saltear	44
Reproducción en cámara lenta / Reproducción de movimiento paso a paso	45
Acerca de ANYKEY (cualquier tecla)	45
Repetición de reproducción	46
Selección del idioma de subtítulo y del audio	47
Cambio del ángulo de la cámara	48
Acercamiento	48
Uso de los señaladores	49
Uso de los marcadores	50
Reproducción de un CD de audio (CD-DA)	51
Reproducción de un disco de MP3	52
Repetición de la reproducción de un disco de audio/MP3	53
Modo de opción de reproducción	53
Para programar pistas	54
Reproducción de un disco de imágenes	54
Reproducción de MPEG4	55
◆ Reproducción de VCR	
Reproducción de VCR	56
Tracking (Alineación)	56
Características de reproducción de VCR especiales	57
Reproducción de S-VHS	57
Sistema de búsqueda variable	57

Grabación

◆ Grabación de DVD	
Antes de grabar	59
Discos grabables	59
Formatos de grabación	60
Modo de grabación	60
Video no grabable	60
Grabación del canal que está mirando en ese momento	61
Grabación desde dispositivos externos	62
Grabación mediante un puerto de entrada DV	62
Grabación con un solo botón (OTR)	63
Grabación con temporizador	63
Edición de la lista de grabaciones programadas	65
Eliminación de la lista de grabaciones programadas	65

◆ Grabación de VCR	
Grabación básica de VCR	66
Control del tiempo restante	67
Funciones de grabación especiales	67
Copia a DVD o VCR	68

Edición

Reproducción de la lista de títulos	70
Edición básica (Lista de Títulos)	72
Cambio de nombre (etiquetado) de un título	72
Bloqueo (protección) de un título	73
Eliminación de un título	73
Eliminación de una sección de un título	74
Edición avanzada (Lista de reproducción)	75
Creación de una Lista de reproducción	75
Reproducción de títulos de la lista de reproducción	76
Cambio del nombre a un título de la lista de reproducción	77
Edición de una escena de la lista de reproducción	78
Copia de un título de la lista de reproducción a la VCR	81
Eliminación de un título de la lista de reproducción	81
Controlador de discos	82
Edición del nombre del disco	82
Protección del disco	83
Formateo de un disco	83
Finalización de un disco	84
Desfinalización de un disco (modo VVR)	85
Eliminar todas las listas de títulos	86

Referencia

Resolución de problemas (DVD-VIDEO/VIDEO-CD/DVD-RAM/ DVD-RW/DVD-R)	88
Resolución de problemas (DVD)	89
Resolución de problemas (VCR)	90
Problemas y soluciones (Mensajes de error de pantalla)	91
Especificaciones	93

Características generales



La DVD-VR330, VR330S le permite grabar y reproducir video digital de alta calidad en discos DVD-RW/DVD-R. Usted puede grabar y editar video digital en discos DVD-RW/DVD-R como si fueran cintas de VCR.

Grabación y reproducción de audio y video digital de alta calidad

Puede grabar aproximadamente hasta 15 horas en un disco DVD-R de doble capa y 8,5GB, y hasta 8 horas en un disco DVD-RW/DVD-R de 4,7 GB, dependiendo del modo de grabación.

Crear un título de DVD video utilizando un disco DVD-RW/ DVD-R

Con el DVD-VR330, VR330S, puede crear sus propios títulos de DVD-Video en discos DVD-RW/DVD-R de 4,7 GB o discos DVD-R de 8,5 GB.

Una variedad de opciones de grabación

Seleccione un modo de grabación adecuado entre XP, SP, LP y EP para satisfacer sus necesidades de grabación.

(Consulte la página 60.)

- Modo XP - Alta calidad, aproximadamente 1 hora
- Modo SP - calidad estándar, aproximadamente 2 horas
- Modo LP - Baja calidad, aproximadamente 4 horas
- Modo EP - calidad más baja, aproximadamente 6 u 8 horas

- Los DVD-R de doble capa tiene aproximadamente el doble de capacidad que los DVD-R de una capa.

(Consulte la página 42.)

Copiar el contenido de la videocámara digital utilizando un puerto de entrada DV

Grabe las imágenes de la videocámara digital en discos DVD-RAM/DVD-RW/DVD-R o una cinta de video utilizando el puerto de entrada DV (IEEE 1394-4pin).

(Consulte la página 62.)

Escaneo progresivo de alta calidad

El escaneo progresivo ofrece alta resolución y video sin distorsiones. La circuitería de separación 2D Y/C de 10-bit 54-MHz DAC y la tecnología de procesador del Corrector de Base de Tiempo le ofrecen la más alta calidad en grabación y reproducción de imágenes.

(Consulte la página 21.)

El video de salida del escaneo progresivo del componente está disponible tanto en los modos DVD como VCR.

Una variedad de funciones con interfaz de usuario fácil de usar

El sistema de menú integrado y la funcionalidad de mensajería le permiten realizar las operaciones deseadas en forma fácil y conveniente. Con un disco DVD-RW (modo VR) puede editar imágenes grabadas, crear una lista de reproducción y editar un video en una secuencia específica según sus necesidades.

Una variedad de funciones con interfaz de usuario fácil de usar

El sistema de menú integrado y la funcionalidad de mensajería le permiten realizar las operaciones deseadas en forma fácil y conveniente. Con un disco DVD-RW (modo VR) puede editar imágenes grabadas, crear una lista de reproducción y editar un video en una secuencia específica según sus necesidades.

Reproducción de MPEG4

Esta Grabadora de DVD puede reproducir formatos MPEG4 contenidos en un archivo avi.

Certificación DivX













DivX, DivX Certified y sus logotipos asociados son marcas comerciales registradas de DivXNetworks, Inc y se utilizan bajo licencia.



Antes de leer el manual del usuario

Asegúrese de conocer los siguientes términos antes de leer el manual del usuario.

Iconos que se utilizarán en este manual

Icono	Término	Definición
	DVD	Esto señala una función disponible en discos DVD o DVD-R/DVD-RW (V) que se grabaron y finalizaron en Modo Video.
	VCD	Esto señala una función disponible en discos VCD o CD-R/CD-RW.
	RAM	Esto señala una función disponible en DVD-RAM.
	RW	Esto señala una función disponible en DVD-RW.
	R	Esto señala una función disponible en DVD-R.
	CD	Esto señala una función disponible en un CD de datos (CD-R o CD-RW).
	JPEG	Esto implica una función disponible en discos CD-R/-RW o DVD-R/-RW/-RAM.
	MP3	Esto implica una función disponible en discos CD-R/-RW o DVD-R/-RW/-RAM.
	MPEG4	Esto implica una función disponible en discos CD-R/-RW o DVD-R/-RW/-RAM.
	Precaución	Esto señala un caso donde no actúa una función de o donde se pueden cancelar configuraciones.
	NOTA	Esto señala sugerencias o instrucciones en la página que ayuda a cada función a operar.
	Botón que se pulsa una sola vez	Una función que puede accionarse utilizando solamente un botón.
	Botón ANYKEY (cualquier tecla)	Una función que puede activarse utilizando el botón ANYKEY.

Acerca de la utilización de este manual del usuario

- 1) Asegúrese de estar familiarizado con las Instrucciones de seguridad antes de utilizar este producto. (Consulte las páginas 2~5)
- 2) Si surge algún problema, consulte la sección Resolución de problemas. (Consulte las páginas 88~89)

Copyright

© 2006 Samsung Electronics Co.
 Todos los derechos reservados. No se puede reproducir ni copiar este manual del usuario ni parcial ni totalmente sin la previa autorización por escrito de Samsung Electronics Co.

Cómo utilizar la Grabadora de DVD y VCR

Paso 1 Seleccionar el tipo de disco

Esta unidad puede grabar en los siguientes tipos de discos. Si desea grabar repetidamente en el mismo disco o desea editar el disco después de la grabación, seleccione un disco tipo DVD-RW regrabable. Si desea guardar una grabación sin ninguna modificación, elija un DVD-R no regrabable.



Paso 2 Formatear el disco para comenzar a grabar

A diferencia de una VCR, la grabadora comienza a formatear automáticamente cuando se inserta un disco sin usar. Esto es necesario para la preparación de la grabación en un disco.

Usar un DVD-RW

- Cuando se introduce un disco DVD-RW sin utilizar por primera vez, aparecerá el mensaje "Disco no inicializado. ¿Desea inicializar este disco?". Si selecciona Sí, comenzará la inicialización. A un disco DVD-RW es posible dar formato de DVD-Video (modo Video) o formato de grabación de DVD-Video (modo VR).

Usar un DVD-R

Inicializar un disco no es necesario y sólo se admite la grabación en modo V. Puede reproducir este tipo de disco en diversos componentes de DVD sólo cuando se haya finalizado.



Nota

- Sólo puede utilizar el modo VR o Video en un DVD-RW, pero no ambos al mismo tiempo.
- Puede formatear un DVD-RW en modo V o VR utilizando el administrador de discos. Tenga en cuenta que se perderán los datos del disco cuando se cambien los formatos.

Paso 3 Grabación

Existen dos métodos de grabación distintos: Grabación directa y grabación con temporizador. La grabación con temporizador está clasificada como una Fecha: Una vez, Diariamente o Semanalmente.

Modo de grabación: XP (modo de alta calidad), SP (modo de calidad estándar), LP (modo de grabación prolongada) y EP (modo extendido).

Paso 4 Reproducción

Puede seleccionar el título que desea reproducir del menú que se muestra y luego comenzar la reproducción de inmediato.

Un DVD está compuesto de secciones denominadas títulos y subsecciones denominadas capítulos.

Durante la grabación, se crea un título entre los dos puntos donde usted comienza y detiene la grabación. Los capítulos se crearán automáticamente cuando finalice la grabación en discos DVD-R/DVD-RW en el modo Video. La longitud del capítulo (el intervalo entre capítulos) varía de acuerdo con el modo de grabación.

Paso 5 Edición de un disco grabado

Es más fácil editar en discos que en cintas de video convencionales. La grabadora soporta muchas funciones de edición distintas, posibles sólo con DVD.

Con un menú de edición simple y sencillo, puede accionar diversas funciones de edición tal como borrar, copiar, cambiar el nombre, bloquear, etc., en un título grabado.

Creación de una lista de reproducción (DVD-RW en modo VR)

Con esta grabadora, puede crear una nueva lista de reproducción en el mismo disco y editarla sin modificar la grabación original.

Paso 6 Finalizar y reproducir en otros componentes de DVD

Para reproducir su DVD en otros componentes de DVD, puede ser necesario finalizar el disco. Primero, finalice todas las operaciones de edición y grabación, luego finalice el disco.

Cuando se utiliza un disco DVD-RW en Modo VR

Aunque por lo general no es necesaria la finalización cuando reproduce el disco en un componente compatible en Modo VR, se debe utilizar un disco finalizado para la reproducción.

Cuando se utiliza un disco DVD-RW en Modo Video

Primero debe finalizarse el disco para permitir la reproducción en cualquier componente distinto de esta grabadora. No se podrán realizar más ediciones o grabaciones en el disco una vez que se haya finalizado.

Cuando se utiliza un disco DVD-R

Debe finalizar el disco para reproducirlo en un componente distinto de esta grabadora. No podrá editar o grabar en el disco una vez que se haya finalizado.

Descripción

Panel frontal (DVD-VR330)

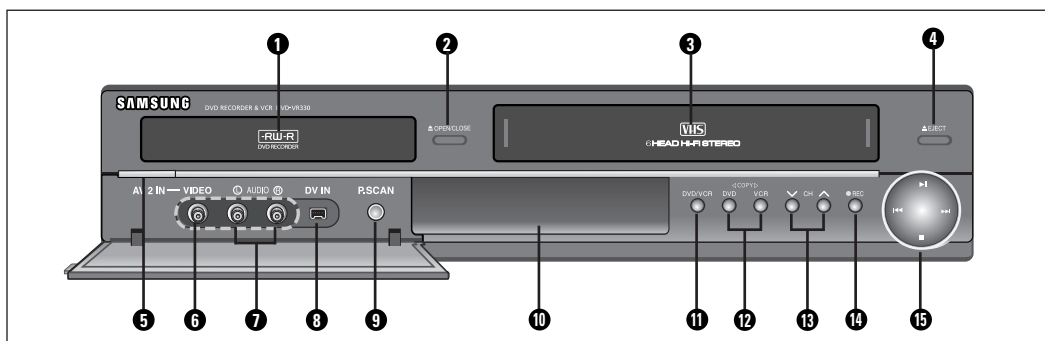

- | | |
|---|--|
| 1. BANDEJA DE DVD | 9. BOTÓN P. SCAN (escaneo progresivo) |
| 2. BOTÓN DVD OPEN/CLOSE (abrir/cerrar el DVD) | 10. PANTALLA DEL PANEL FRONTAL |
| 3. BANDEJA DE VCR | 11. BOTÓN DVD/VCR SELECT (selección de DVD/VCR) |
| 4. BOTÓN VCR EJECT (expulsión de VCR) | 12. BOTÓN COPY (copiar) |
| 5. BOTÓN POWER (encendido) | 13. BOTONES / DE CANAL (v / ^) |
| 6. PUERTO DE ENTRADA DE VIDEO (AV 2 IN) | 14. BOTÓN RECORD (grabar) |
| 7. PUERTOS DE ENTRADA DE AUDIO IZQUIERDO, DERECHO (AV 2 IN) | 15. BOTONES PLAY/STILL (reproducción/pausa), REW/SKIP (rebobinar/saltear), F.F/SKIP (avanzar rápido/saltear), STOP (detener) |
| 8. PUERTO DE ENTRADA DV | |

Panel posterior (DVD-VR330)

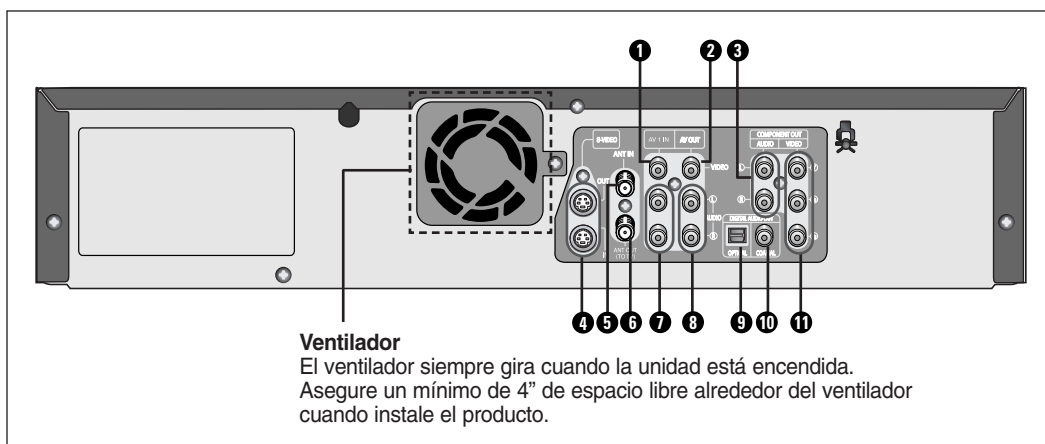

- | | |
|--|---|
| 1. PUERTO DE ENTRADA DE VIDEO (AV 1 IN) | 8. PUERTOS DE SALIDA DE AUDIO IZQUIERDO, DERECHO (AV OUT) |
| 2. PUERTO DE SALIDA DE VIDEO (AV OUT) | 9. PUERTO DE SALIDA DE AUDIO DIGITAL (ÓPTICO) |
| 3. PUERTOS DE SALIDA DE AUDIO IZQUIERDO, DERECHO (SALIDA DEL COMPONENTE) | 10. PUERTO DE SALIDA DE AUDIO DIGITAL (COAXIAL) |
| 4. PUERTOS DE ENTRADA/SALIDA DE S-VIDEO | 11. PUERTOS DE SALIDA DE VIDEO (SALIDA DEL COMPONENTE) |
| 5. PUERTO DE ENTRADA DE ANTENA | |
| 6. PUERTO DE SALIDA DE ANTENA (A TV) | |
| 7. PUERTOS DE ENTRADA DE AUDIO IZQUIERDO, DERECHO (AV 1 IN) | |

Panel frontal (DVD-VR330S)

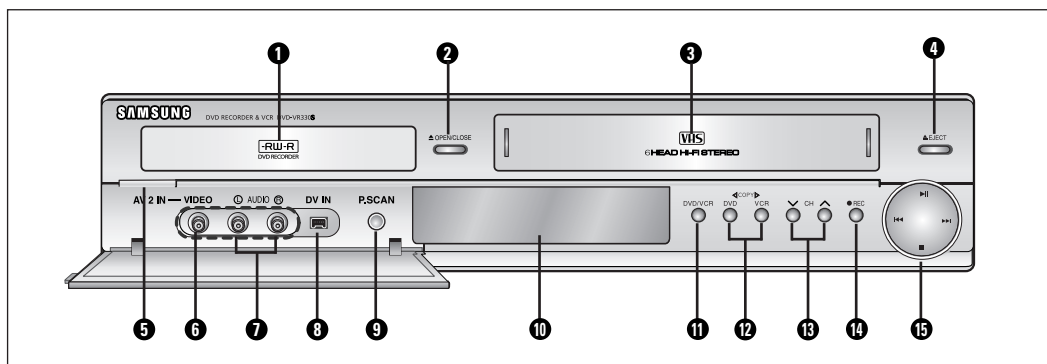

1. BANDEJA DE DVD
2. BOTÓN DVD OPEN/CLOSE (abrir/cerrar el DVD)
3. BANDEJA DE VCR
4. BOTÓN VCR EJECT (expulsión de VCR)
5. BOTÓN POWER (encendido)
6. PUERTO DE ENTRADA DE VIDEO (AV 2 IN)
7. PUERTOS DE ENTRADA DE AUDIO IZQUIERDO, DERECHO (AV 2 IN)
8. PUERTO DE ENTRADA DV
9. BOTÓN P. SCAN (escaneo progresivo)
10. PANTALLA DEL PANEL FRONTAL
11. BOTÓN DVD/VCR SELECT (selección de DVD/VCR)
12. BOTÓN COPY (copiar)
13. BOTONES / DE CANAL (√ / ∧)
14. BOTÓN RECORD (grabar)
15. BOTONES PLAY/STILL (reproducción/pausa), REW/SKIP (rebobinar/saltar), F.F/SKIP (avanzar rápido/saltar), STOP (detener)

Panel posterior (DVD-VR330S)

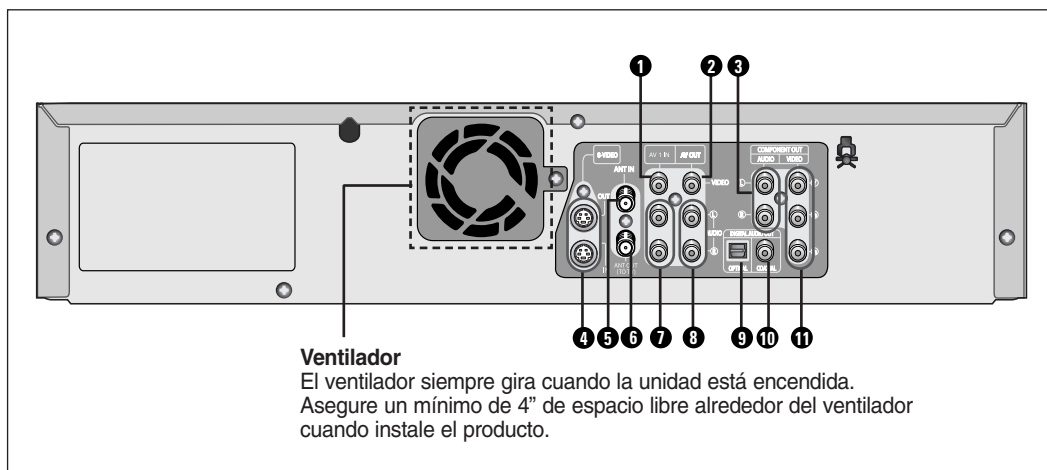

1. PUERTO DE ENTRADA DE VIDEO (AV 1 IN)
2. PUERTO DE SALIDA DE VIDEO (AV OUT)
3. PUERTOS DE SALIDA DE AUDIO IZQUIERDO, DERECHO (SALIDA DEL COMPONENTE)
4. PUERTOS DE ENTRADA/SALIDA DE S-VIDEO
5. PUERTO DE ENTRADA DE ANTENA
6. PUERTO DE SALIDA DE ANTENA (A TV)
7. PUERTOS DE ENTRADA DE AUDIO IZQUIERDO, DERECHO (AV 1 IN)
8. PUERTOS DE SALIDA DE AUDIO IZQUIERDO, DERECHO (AV OUT)
9. PUERTO DE SALIDA DE AUDIO DIGITAL (ÓPTICO)
10. PUERTO DE SALIDA DE AUDIO DIGITAL (COAXIAL)
11. PUERTOS DE SALIDA DE VIDEO (SALIDA DEL COMPONENTE)

Pantalla del panel frontal

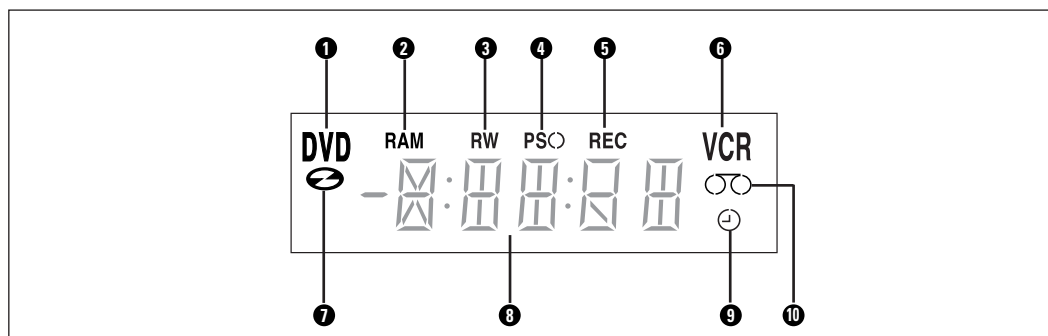

1. El DVD está activado.
2. El DVD-RAM está activado.
3. Se activa DVD-R o DVD-RW.
4. El modo de Escaneo progresivo está activado.
5. La función de grabación está activada.
6. La VCR está activada.
7. El DVD o CD está cargado.
8. Se indica el tiempo, la posición del contador o el estado actual de la bandeja.
9. Cuando configure la grabación con temporizador, éste es el indicador.
10. La cinta de video VHS está cargada.

Desembalaje



Accesorios

Verifique que tenga los accesorios suministrados que se indican a continuación.

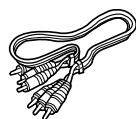

Cable de video/audio

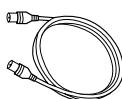

Cable RF para TV



Control remoto



Baterías para el control remoto (tamaño AAA)

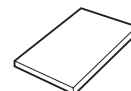

Manual del usuario

Recorrida del control remoto

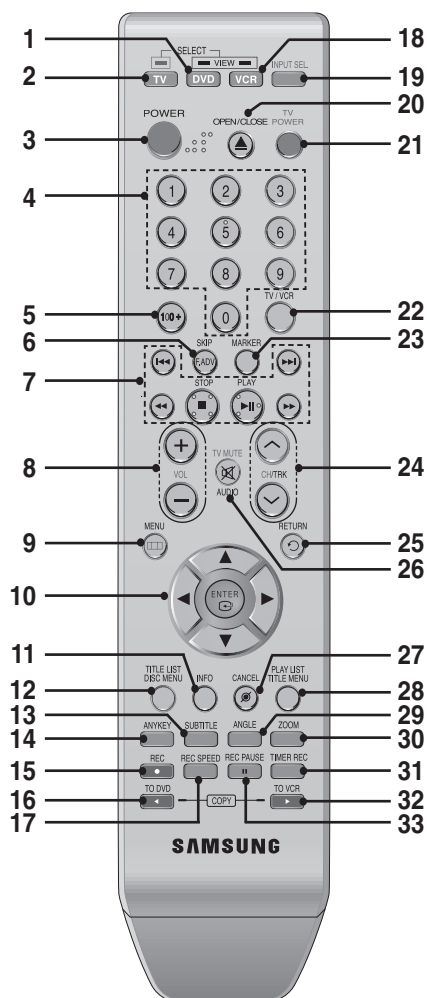

1. **Botón DVD**
Oprima este botón cuando utilice un DVD.
2. **Botón TV**
Oprima este botón para operar la TV.
3. **Botón POWER (encendido)**
4. **Botones numéricos**
5. **Botón 100+**
Oprima este botón para seleccionar el canal 100 o superior.
6. **Botón F.ADV/SKIP (avanzar rápido/saltar)**
7. **Botones relacionados con la reproducción**
Forward/Rewind (avanzar/rebobinar), Search (buscar), Skip (saltar), Stop (detener), Play/Pause (reproducir/pausa)
8. **Botón VOL (Volumen)**
Ajuste del volumen del TV.
9. **Botón MENU (menú)**
Oprima este botón para ver el menú de configuración de la Grabadora de DVD y VCR.
10. **Botones ENTER/DIRECTION (ingresar/dirección)**
(Botones UP/DOWN (arriba/abajo) o LEFT/RIGHT (derecha/izquierda))
Este botón funciona como un interruptor de palanca.
11. **Botón INFO (información)**
Oprima este botón para visualizar la configuración actual o el estado del disco.
12. **Botón TITLE LIST/DISC MENU (lista de títulos/menú del disco)**
Oprima este botón para ingresar a TITLE list/Disc menu (lista de títulos/menú del disco).

13. **Botón SUBTITLE (subtítulos)**
Oprima este botón para cambiar el idioma de los subtítulos del DVD.
14. **Botón ANYKEY (cualquier tecla)**
Oprima este botón para ver el estado del disco que se está reproduciendo.
15. **Botón REC (grabar)**
Oprima este botón para realizar una grabación en VCR y en discos DVD-RW/-R.
16. **Botón TO DVD COPY**
Oprima este botón cuando copie de VCR a DVD.
17. **Botón REC SPEED (grabación rápida)**
Utilícelo para configurar la hora de grabación deseada y la calidad de la imagen.
18. **Botón VCR**
Oprima este botón cuando utilice una VCR.
19. **Botón INPUT SEL. (selección de entrada)**
Oprima este botón para seleccionar la señal de entrada AV en modo de entrada externo. (Sintonizador, entrada AV, entrada DV)
20. **Botón OPEN/CLOSE (abrir/cerrar)**
Oprima este botón para abrir y cerrar la bandeja de discos.
21. **Botón TV POWER (encendido de la TV)**
22. **Botón TV/VCR**
23. **Botón MARKER (marcador)**
Oprima este botón para señalar o marcar una posición mientras reproduce un disco.
24. **Botón CH/TRK**
Se presiona para seleccionar un canal de TV o para ajustar el Tracking de la cinta.
25. **Botón RETURN (volver)**
Vuelve al menú anterior.
26. **Botón AUDIO/TV MUTE (silencio audio/TV)**
Oprima este botón para acceder a diversas funciones de audio.
Funciona como un silenciador de sonido. (modo TV)
27. **Botón CANCEL**
28. **Botón PLAY LIST/TITLE MENU (lista de reproducción/menú de títulos)**
Oprima este botón para ingresar a Edit playlist/Title (Editar lista de reproducción/menú de títulos).
29. **Botón ANGLE (ángulo)**
Oprima este botón para acceder a diversos ángulos de cámara en un disco (si el disco contiene múltiples ángulos de cámara).
30. **Botón ZOOM**
Acerca la pantalla.
31. **Botón TIMER REC (grabación con temporizador)**
Oprima este botón cuando utilice la Grabación con temporizador.
32. **Botón TO VCR COPY**
Oprima este botón cuando copie de DVD a VCR.
33. **Botón REC PAUSE (pausa de grabación)**
Oprima este botón para hacer una pausa durante la grabación.

■ Función de bloqueo de teclas

Si no desea que otras personas utilicen la Grabadora de DVD y VCR (por ejemplo si programó una grabación con temporizador) puede configurar el equipo para que bloquee todos los controles de botones.

- Oprima y mantenga oprimido el botón **INFO** del control remoto durante 5 segundos.
La pantalla mostrará la palabra "SAFE" (seguro) cuando se active la función.
- Para volver al modo normal, oprima y mantenga oprimido el botón **INFO** nuevamente durante 5 segundos.
La palabra "SAFE" desaparecerá y la Grabadora de DVD y VCR funcionará con normalidad.

Conexión y configuración

Descripción general rápida

La descripción general rápida presentada en esta guía le brindará la información suficiente para comenzar a utilizar la grabadora.

Paso 1: Conexión del cable de la antena



Paso 2: Conexión del cable de video



Paso 3: Conexión del cable de audio



Paso 4: Conexión de dispositivos externos



Paso 5: Conexión del cable de alimentación



Paso 6: Preparación del control remot

<i>Descripción general rápida</i>	15
<i>Paso 1: Conexión del cable de la antena</i>	16
<i>Paso 2: Conexión del cable de video</i>	19
<i>Paso 3: Conexión del cable de audio</i>	22
<i>Paso 4: Conexión de dispositivos externos</i>	25
<i>Paso 5: Conexión del cable de alimentación</i>	28
<i>Paso 6: Preparación del control remoto</i>	28

• Nota para el instalador del sistema CATV :

Este recordatorio tiene como fin hacer que el instalador del sistema CATV tenga en cuenta el Artículo 820-40 del Código Nacional de Electricidad (Sección 54 del Código Eléctrico Canadiense, Parte I), que da instrucciones para la adecuada conexión a tierra y, en particular, especifica que la línea de tierra del cable debe conectarse al sistema de conexión a tierra del edificio tan cerca al punto del título del cable como sea posible.

Paso 1: Conexión del cable de la antena



Hay varias formas de conectar la Grabadora de DVD y VCR. Seleccione a continuación la conexión de la antena que mejor se adapte a sus necesidades.

Antena + Grabadora de DVD y VCR + TV : Sin decodificador de cable

Puede grabar canales no codificados seleccionando el canal en la Grabadora de DVD y VCR. Utilice también este método para ver canales sin decodificador de cable.

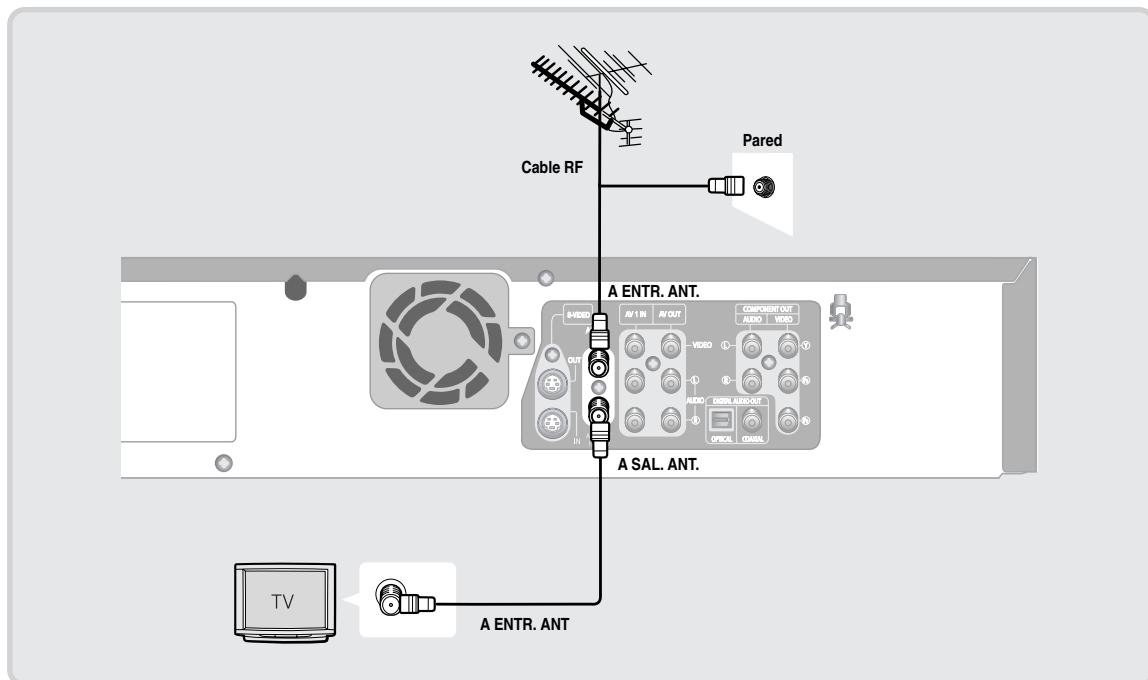

 Nota

- Si está utilizando una antena "aérea" que tenga cables planos dobles de 300 ohmios, utilice un conector de antena (adaptador de 300-75 ohmios: no se suministra) para conectar la antena a la Grabadora de DVD y VCR.

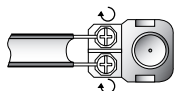

 Nota

- Si tiene dos antenas independientes (una VHF y otra UHF), utilice un adaptador-combinador de UHF/VHF (disponible en tiendas de electrónica) para conectar la antena a la Grabadora de DVD y VCR.

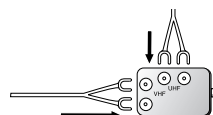

Antena + Decodificador de cable + Grabadora de DVD y VCR + TV : Decodificador de cable con muchos canales codificados

Puede grabar canales seleccionando el canal en el decodificador de cable. No puede grabar un canal mientras ve otro canal. Asegúrese de encender el decodificador de cable.

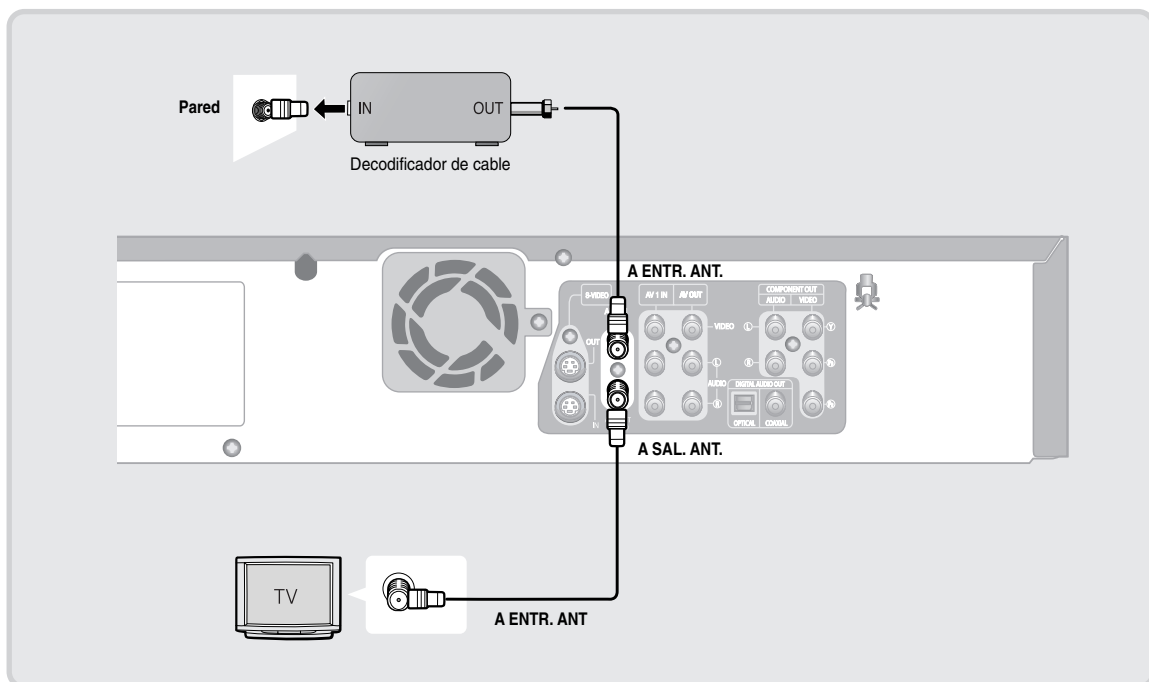

Antena + Grabadora de DVD y VCR + Decodificador de cable + TV : Decodificador de cable con pocos canales codificados

Puede grabar canales no codificados seleccionando el canal en el decodificador de cable. No puede grabar canales codificados que requieran el decodificador de cable.

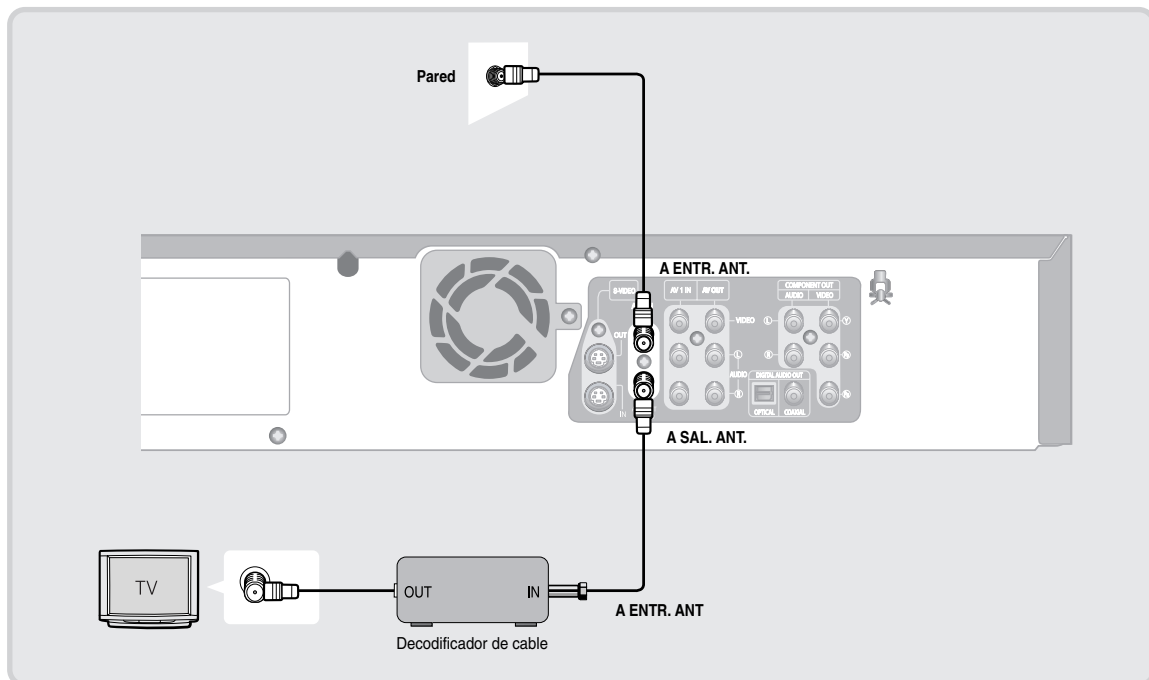

Paso 2: Conexión del cable de video



Hay varias formas de conectar la Grabadora de DVD y VCR. Seleccione una de las conexiones de video de las páginas siguientes. Debe utilizar una de las siguientes conexiones de audio/video de esta unidad.

Conexión a un terminal de entrada de video

Conecte un cable de video (amarillo) desde el terminal VIDEO (amarillo) OUT de la Grabadora de DVD y VCR al terminal VIDEO (amarillo) IN del TV (o amplificador de AV).

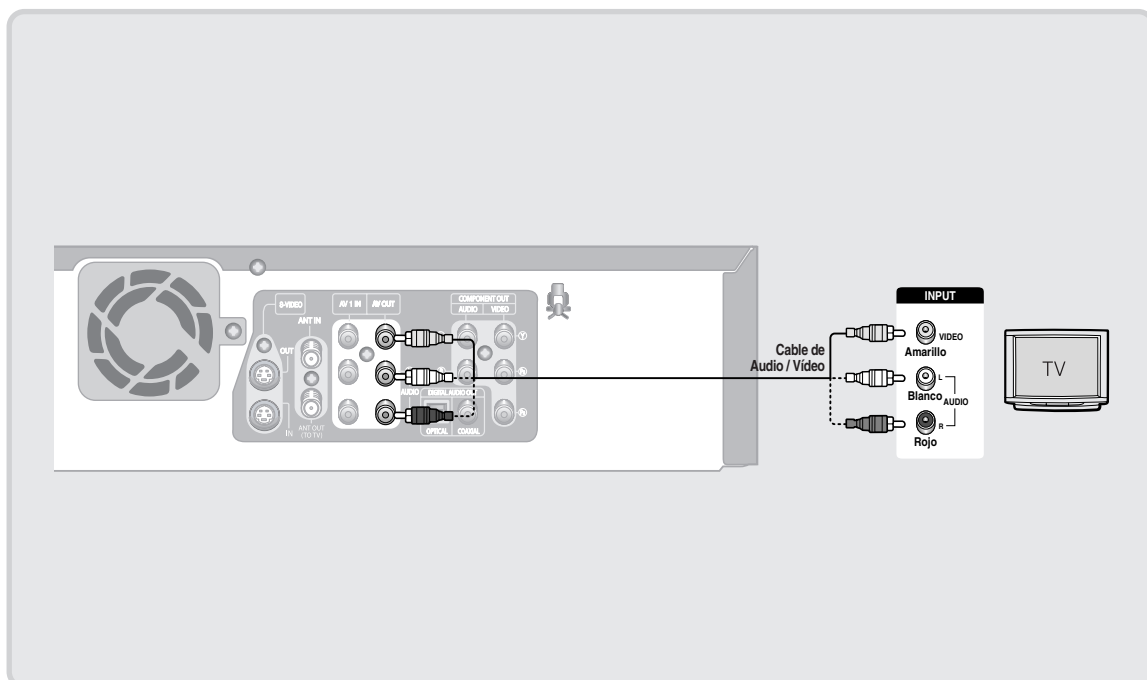

- Disfrutará de imágenes de calidad normal.
- Conecte los cables de audio (blanco y rojo) de las tomas AUDIO OUT de la Grabadora de DVD y VCR y las tomas AUDIO IN del TV (o amplificador de AV). (Consulte las páginas 22 y 24.)

Conexión a un terminal de entrada de S-Video

Conecte un cable de S-Video (no se suministra) desde el terminal S-VIDEO OUT de la Grabadora de DVD y VCR al conector S-VIDEO IN del TV (o amplificador de AV).

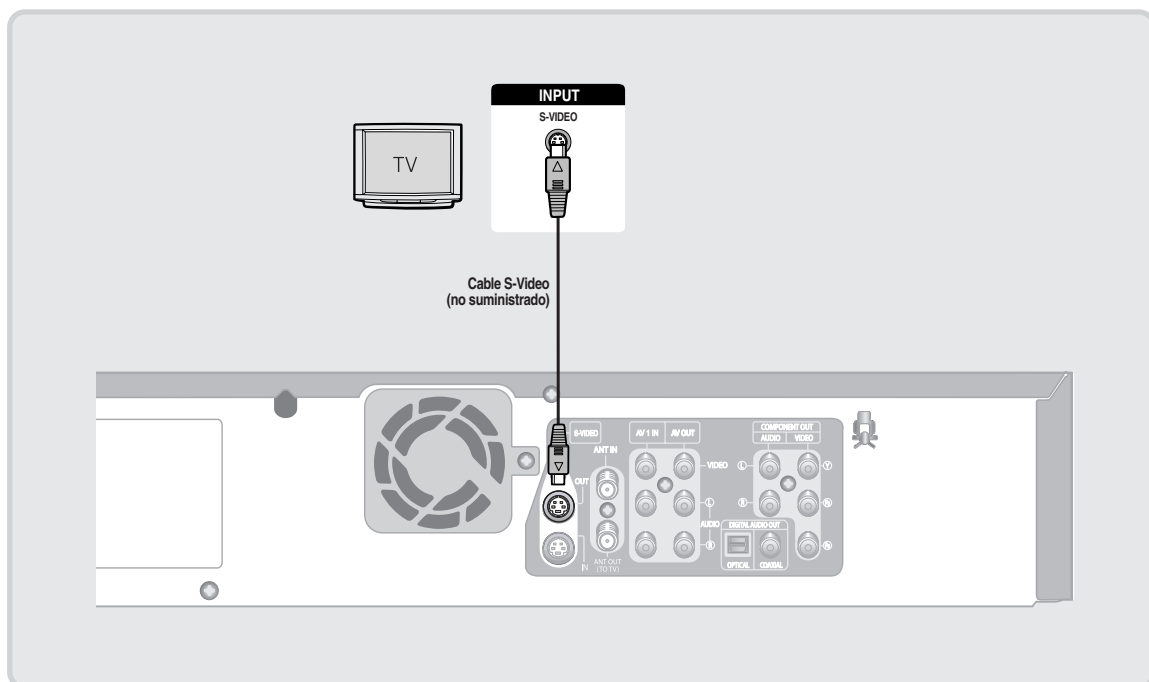

- Disfrutará de imágenes de alta calidad. S-Video separa el elemento de la imagen en señales en blanco y negro (Y) y en color (C) para presentar imágenes más claras que la modalidad de entrada de video normal.
- Conecte los cables de audio (blanco y rojo) de las tomas AUDIO OUT de la Grabadora de DVD y VCR y las tomas AUDIO IN del TV (o amplificador de AV). (Consulte las páginas de la 22 y 24.)



Nota

- La salida de S-Video y Video componente están disponibles únicamente si el TV admite entrada de S-Video o Video componente, respectivamente. Si no funciona la salida de S-Video o de Video componente, compruebe las conexiones del TV y la configuración de selección de entrada del TV.

Conexión a terminales de entrada de video componente (Y,P_B,P_R)

Conecte los cables de Video componente (no se suministran) entre los terminales COMPONENT OUT (Y,P_B,P_R) de la Grabadora de DVD y VCR y los terminales COMPONENT IN (Y,P_B,P_R) del TV (o amplificador de AV).

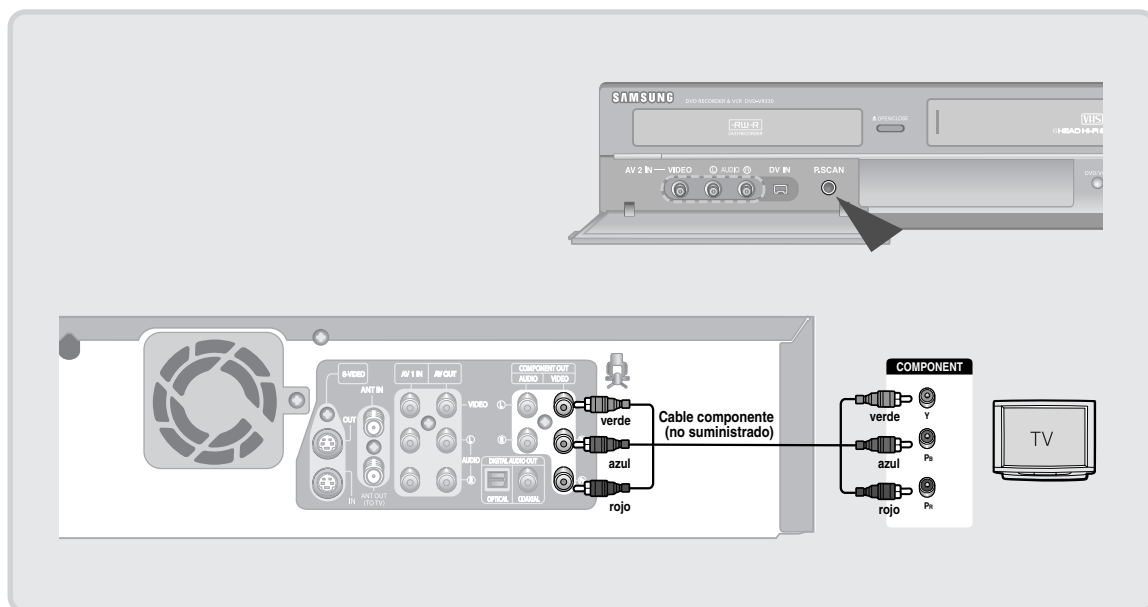

- Disfrutará de imágenes precisas de reproducción en color de gran calidad. Vídeo de componente separa el elemento de la imagen en señales en blanco y negro (Y), azul (P_B), rojo (P_R) para presentar imágenes claras y nítidas.
- Conecte los cables de audio (blanco y rojo) entre los terminales AUDIO OUT de componente de la Grabadora de DVD y VCR y los terminales AUDIO IN del TV (o amplificador de AV). (Consulte las páginas 22 y 24.)
- Barrido progresivo
 - Si el TV admite el barrido progresivo, puede disfrutar de video de mayor calidad oprimiendo el botón P.SCAN. (Tiene que conectarse el cable de componente.)
 - 1. Con la unidad en modo de parada, oprima el botón P.SCAN en el panel frontal de la Grabadora de DVD y VCR.
 - 2. Aparecerá el mensaje 'Oprima "Si" para confirmar el modo de barrido progresivo. De lo contrario, oprima "No"]'. Oprima los botones ◀▶ para seleccionar Sí y oprima el botón ENTER.



Nota

- En comparación con el video estándar entrelazado, el barrido progresivo duplica la cantidad de líneas de video cargadas en el TV, dando como resultado una imagen más clara, estable y sin alteraciones que la del video entrelazado. El terminal de salida de video de barrido progresivo se utiliza en el modo de salida progresiva. Esto sólo está disponible con los TV que admiten barrido progresivo.
- Salida de barrido progresivo (480p) "Los usuarios deben tener en cuenta que todos los televisores de alta definición son totalmente compatibles con este producto y pueden causar interferencias en la imagen". Si experimenta problemas de imagen en barrido progresivo, se recomienda cambiar la conexión a la salida con definición estándar. Si tiene alguna pregunta relacionada con la compatibilidad del equipo de TV con este modelo, póngase en contacto con el Centro de atención al cliente en el 1-800-SAMSUNG.

Paso 3: Conexión del cable de audio



Seleccione una de las conexiones de audio de las páginas siguientes.

Conexión a un TV

Esta conexión utilizará los altavoces del TV.

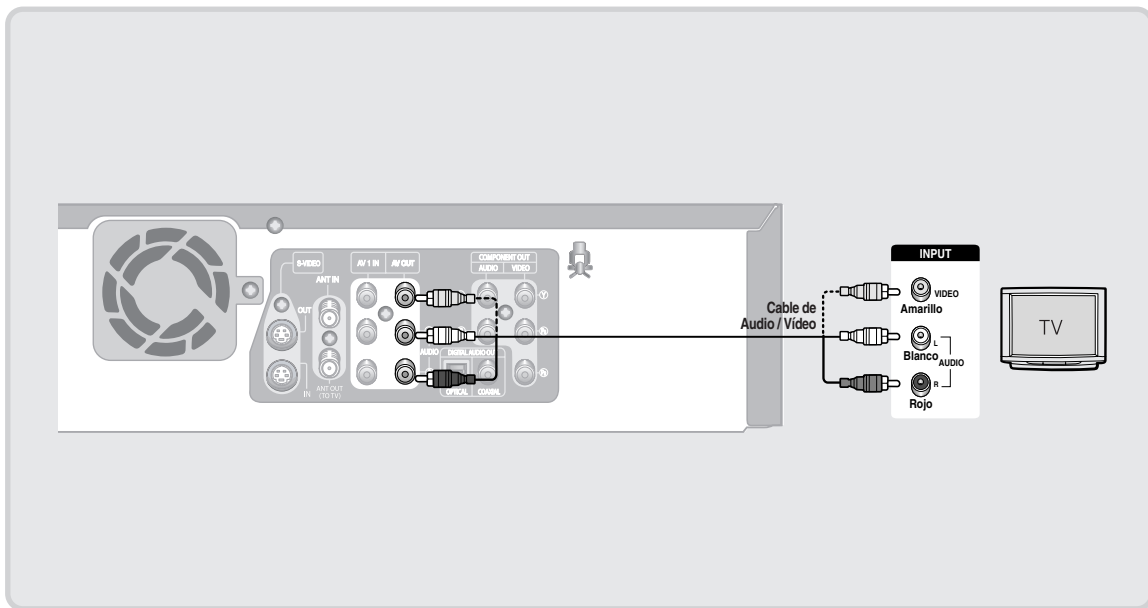

Conexión a un amplificador estéreo con conectores de entrada analógica

Si el amplificador estéreo sólo tiene tomas de ENTRADA DE AUDIO (L y R), utilice las tomas de SALIDA DE AUDIO.

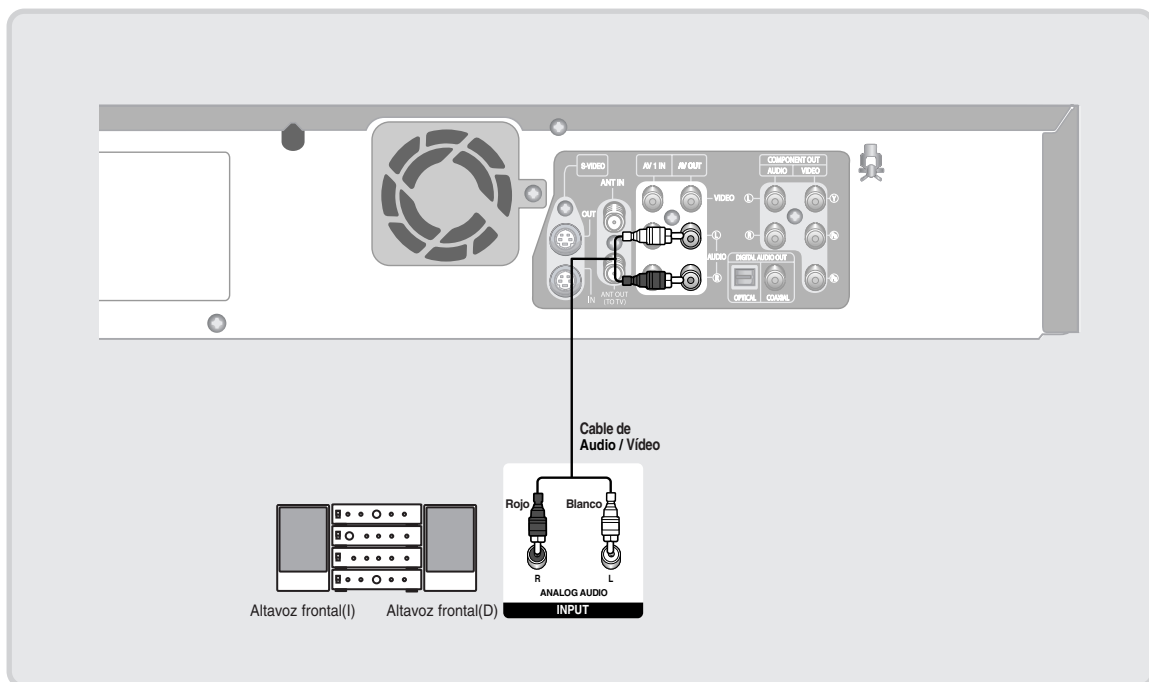

Conexión a un amplificador de AV con el terminal de entrada digital

Si el amplificador tiene decodificador DTS o Dolby Digital y un terminal de entrada digital, utilice esta conexión. Para disfrutar de sonido Dolby Digital o DTS, tendrá que configurar los ajustes de audio. (Consulte las páginas 35.)

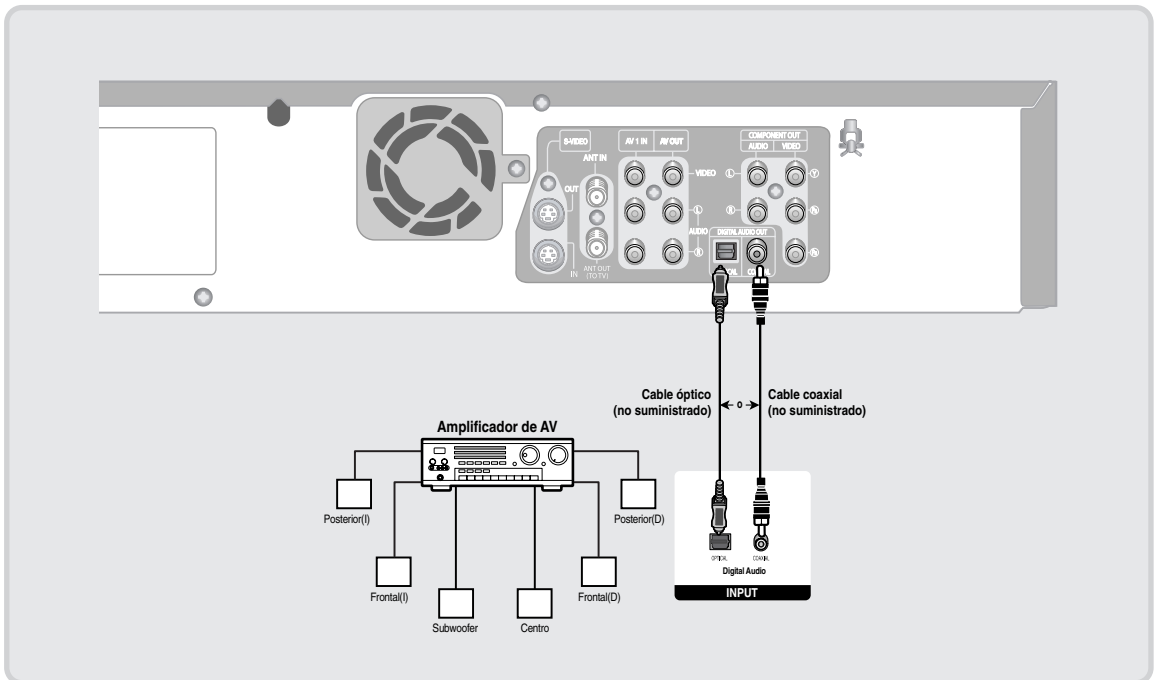

Fabricado con licencia de Dolby Laboratories. "Dolby" y el símbolo de D doble son marcas comerciales de Dolby Laboratories.

"DTS" y "DTS Digital Out" son marcas comerciales de Digital Theater Systems, Inc.

Paso 4: Conexión de dispositivos externos



Permite conectar la Grabadora de DVD y VCR a los dispositivos externos y ver o grabar sus salidas.

Conexión a un aparato de vídeo, decodificador (STB), reproductor de DVD a los terminales AV 1 IN o S-VIDEO IN.

Conexión de un VCR o dispositivo externo a los terminales AV 1 IN de la Grabadora de DVD y VCR. Puede grabar desde el equipo conectado (video, STB o DVD).

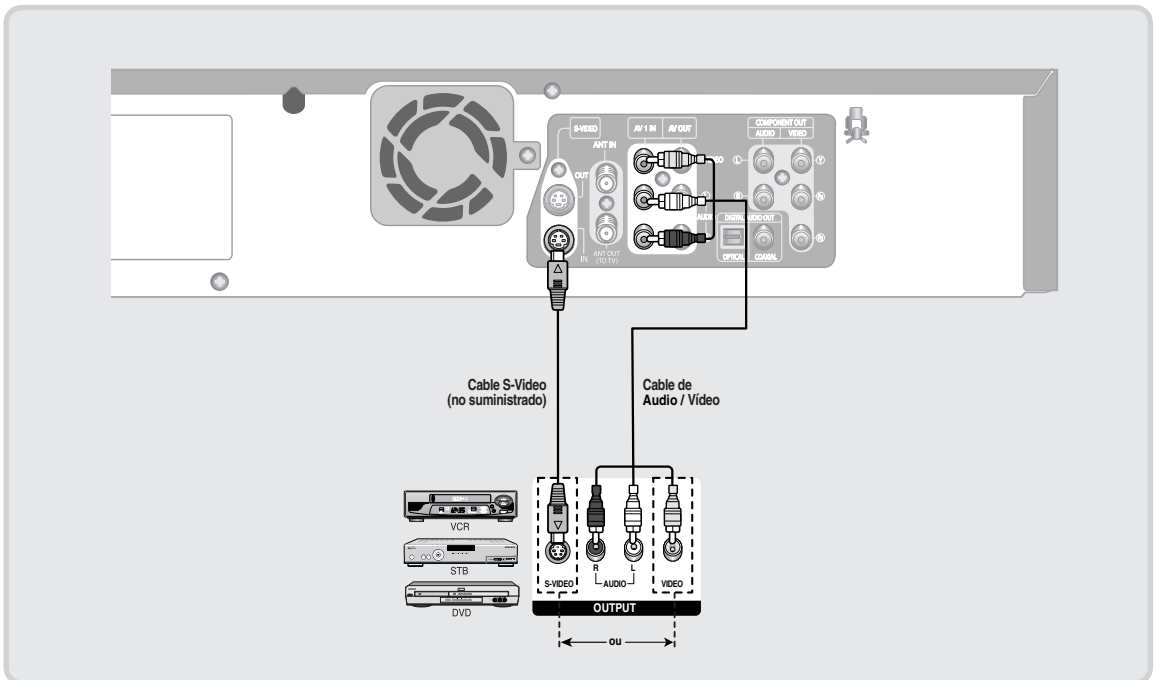

Nota

- También puede utilizar los terminales AV 2 IN del panel frontal de la Grabadora de DVD y VCR.
- Presione el botón INPUT SEL. para seleccionar la entrada de AV1 o S-Video.
- No es posible grabar contenido protegido contra copia.
- Dependiendo de la conexión de entrada, debe elegir **AV 1 (Compuesto)** o **S-video**. (Consulte la página 39.)

Conexión de una videocámara al terminal AV 2 IN

También puede utilizar los terminales AV 2 IN del panel frontal de la Grabadora de DVD y VCR. Puede grabar desde el equipo conectado, como puede ser una videocámara. Cuando inserte la fuente de entrada en AV 2 IN mientras ve el TV, la entrada cambiará automáticamente a AV 2 IN.

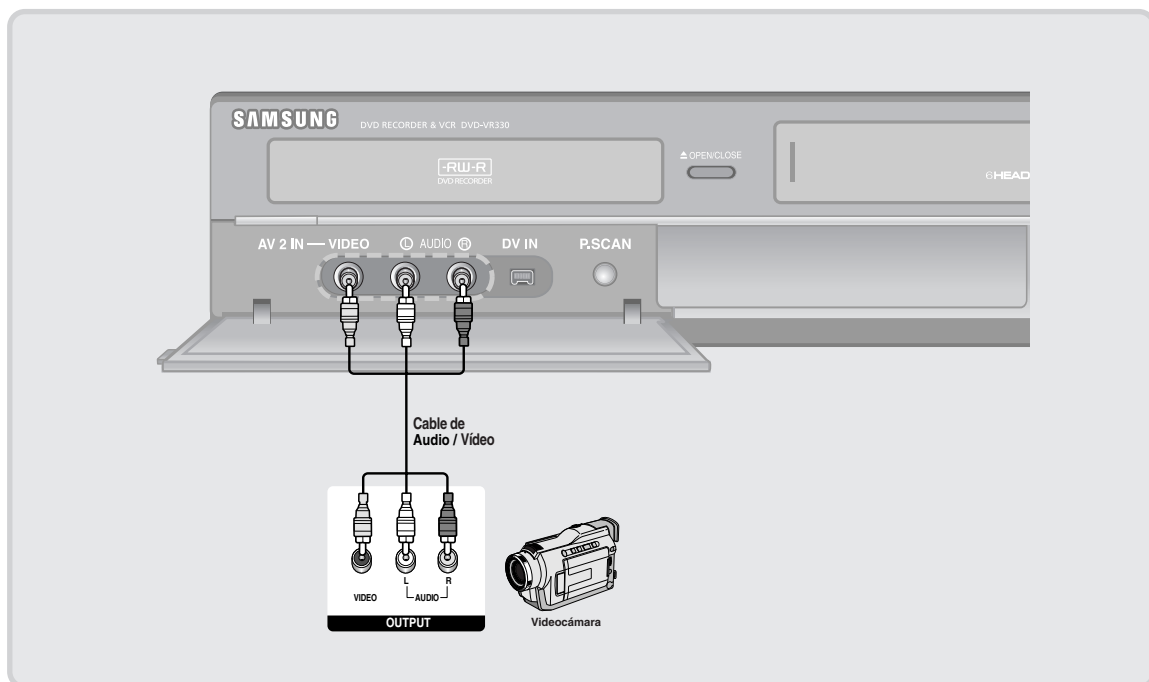

Nota

- Si no se selecciona automáticamente la fuente de entrada AV 2 In, presione el botón INPUT SEL. para seleccionar la entrada AV 2.

Conexión de una videocámara al terminal DV IN

Si la videocámara tiene un terminal de salida DV, conéctela al terminal de entrada de DV de la Grabadora de DVD y VCR.

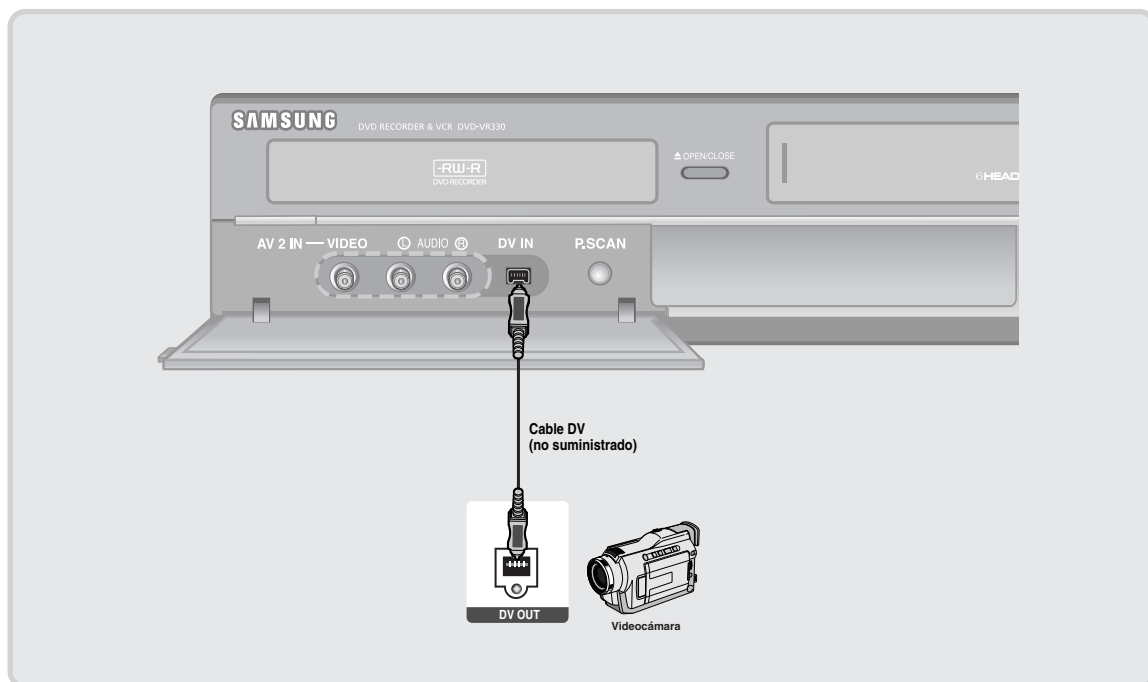

Nota

- Si la entrada no se selecciona automáticamente, utilice el botón INPUT SEL. para seleccionar la entrada apropiada.

Paso 5 : Conexión del cable de alimentación

El DVD Recorder & VCR debe conectarse a un enchufe estándar de 100-240V CA, 50/60 Hz. Evite pulsar botones en el control remoto o en la unidad durante una configuración automática. Mientras el DVD Recorder & VCR está realizando una configuración automática, "AUTO" parpadeará.

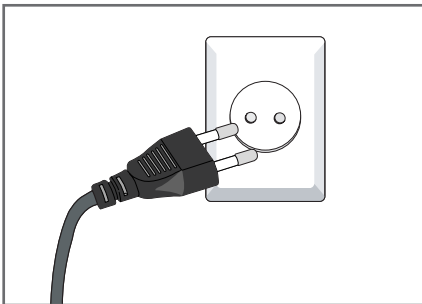
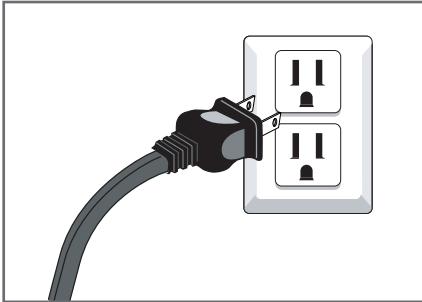

Paso 6 : Preparación del control remoto

Instalación de baterías en el control remoto

- Abra la cubierta de las baterías en la parte posterior del control remoto.
- Inserte dos baterías AAA. Asegúrese de que las polaridades (+ y -) estén correctamente alineadas.
- Vuelva a colocar la cubierta de las baterías.

Si el control remoto no funciona correctamente:

- Controle la polaridad + - de las baterías (pila seca)
- Verifique si las baterías están gastadas.
- Verifique si el sensor remoto está bloqueado por obstáculos.
- Verifique si hay iluminación fluorescente cerca.

Deseche las baterías siguiendo las regulaciones ambientales locales. No las tire en la basura de su casa.

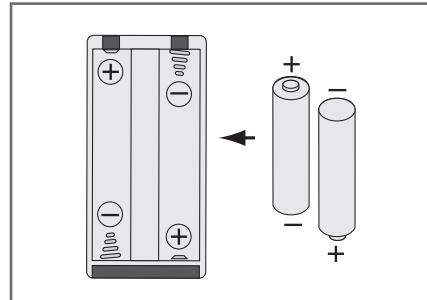

Configuración del control remoto

Con este control remoto puede controlar parte de las funciones del televisor de otro fabricante.

- Botones que pueden controlarse en el TV:
TV POWER (encendido de TV), INPUT SEL. (selección de entrada), VOL +/- (volumen), CH/TRK (▲/▼) (canal/alineación), TV MUTE (silencio de TV), 0~9, 100+.



Para determinar si su televisor es compatible, siga las instrucciones detalladas a continuación.

1. Encienda su televisor.
2. Apunte el control remoto al televisor.
3. Mantenga presionado el botón **TV** e introduzca simultáneamente el código de dos cifras correspondiente a la marca del televisor presionando los botones numéricos apropiados.

Marca	Códigos	Marca	Códigos
SAMSUNG	01,14,15,23,31	NEWSAN	27
DAEWOO	19	NOBLEX	25
EMERSON	21	PANASONIC	12,24
GRADIENTE	30	RCA	07,29
HITACHI	10	SANYO	05,20
JVC	11	SHARP	02,16,22
LG	06,08,18	SONY	03
LOEWE	28	TELEFUNKEN	26
MAGNAVOX	04	TOSHIBA	09
MITSUBISHI	13	ZENITH	17

Resultado: Si su televisor es compatible con el control remoto se apagará.
Ahora está programado para funcionar con el control remoto.



Nota

- Si se indican varios códigos para su marca de televisor, pruebe de a uno a la vez hasta encontrar el que funcione. Si cambia las baterías del control remoto, debe ingresar el código de marca nuevamente.

A partir de ese momento puede controlar el televisor utilizando los siguientes botones.

Botón	Función
TV POWER	Se utiliza para prender y apagar el televisor.
INPUT SEL.	Se utiliza para seleccionar una fuente externa.
VOL +/-	Se utiliza para ajustar el volumen del televisor.
CH/TRK (▲/▼)	Se utiliza para seleccionar el canal deseado.
TV MUTE	Se utiliza para prender y apagar el sonido.
0~9	Se utilizan para entrar números directamente.
100+	Utilizado para seleccionar canales superiores a 100.



Nota

- Las diversas funciones pueden controlarse en todos los televisores. Si tiene problemas, accione el televisor directamente.

Configuración del sistema

Navegación por el menú en pantalla

Los menús en pantalla le permiten activar o desactivar diversas funciones en su Grabadora de DVD y VCR. Utilice los siguientes botones para abrir y navegar por los menús en pantalla.



1 Botón MENU
Oprima este botón en el control remoto para abrir el **MENU** en pantalla. Vuelva a oprimir el botón para salir del **MENU** en pantalla.

2 Botones ▲/▼,◀/▶
Oprima estos botones del control remoto para mover la barra de selección ▲/▼,◀/▶ para desplazarse por las opciones del menú.

3 Botón ENTER
Oprima este botón del control remoto para confirmar cualquier configuración nueva.

4 Botón RETURN
Oprima este botón del control remoto para volver a la pantalla **MENU** anterior o para salir del **MENU** en pantalla.

<i>Navegación por el menú en pantalla</i>	30
<i>Ajuste de la hora</i>	31
<i>Ajuste de canales</i>	32
<i>Memoria automática de canales</i>	32
<i>Añadir o eliminar canal</i>	33
<i>Canal de salida de RF</i>	33
<i>Configuración de las opciones de idioma</i>	34
<i>Configuración de las opciones de audio</i>	35
<i>Registro de DivX(R)</i>	35
<i>Configuración de las opciones de visualización (video)</i>	36
<i>Configuración del control parental</i>	37
<i>Configuración de VCR</i>	38
<i>Entrada de video</i>	39
<i>Hora del modo EP del DVD</i>	40
<i>Creador de capítulos automático</i>	40
<i>Grabación rápida</i>	41

Ajuste de la hora



Nota

Para realizar una grabación con temporizador precisa, el reloj interno de su Grabadora de DVD y VCR debe estar configurado correctamente.

- 1 Con la unidad en modo Detener/modo No Disco, oprima el botón **MENU**.



- 2 Oprima los botones **▲▼** para seleccionar **Configuración**, luego oprima el botón **ENTER ▶**.



- 3 Oprima los botones **▲▼** para seleccionar **Ajuste de la Hora**, luego oprima el botón **ENTER ▶**.



- 4 Oprima los botones **▲▼◀▶** para seleccionar la Fecha actual y la Hora actual, luego oprima el botón **ENTER**.

Cuando se almacene la hora actual en la memoria y se cierre la configuración, la hora actual aparecerá en la pantalla del panel frontal.

- ▲▼ : Establece el valor

Puede establecer el valor utilizando los botones numéricos (0-9).

- ◀▶ : Avanza a los elementos

Ajuste de canales

Esta característica le permite configurar manualmente la banda del sintonizador de la Grabadora de DVD y VCR en Antena o Cable, según qué tenga conectado al puerto de entrada de antena durante la configuración inicial.

- Utilice esta configuración sólo si Configuración automática detectó la banda del sintonizador incorrecta, es decir, si los canales aparecen en los números de canales incorrectos.

- 1 Con la unidad en modo Detener/modo No Disco, oprima el botón **MENU**.



- 2 Oprima los botones ▲▼ para seleccionar **Configuración**, luego oprima el botón **ENTER** ►.



- 3 Oprima los botones ▲▼ para seleccionar **Ajuste de Canales**, luego oprima el botón **ENTER** o ►.



- 4 Oprima los botones ▲▼ para seleccionar **Antena/Cable TV**, luego oprima el botón **ENTER** ►.



Seleccione la Antena/Cable TV (fuente de señal) que coincida con la conexión de antena que seleccionó en las páginas 16~18.

- Antena - Seleccione esta opción si la Grabadora de DVD y VCR está conectada a una antena VHF/UHF interna o externa. (Consulte las páginas 16, 18.)
- Cable TV - Seleccione esta opción si la Grabadora de DVD y VCR está conectada a la TV por cable. (Consulte la página 17.)

Memoria automática de canales

La Memoria automática de canales buscará automáticamente y almacenará todos los canales activos en su área.

- 1 Con la unidad en modo Detener/modo No Disco, oprima el botón **MENU**.

- 2 Oprima los botones ▲▼ para seleccionar **Configuración**, luego oprima el botón **ENTER** o ►.

- 3 Oprima los botones ▲▼ para seleccionar **Ajuste de Canales**, luego oprima el botón **ENTER** o ►.



- 4 Oprima los botones ▲▼ para seleccionar **Memoria Automática de Canales**, luego oprima el botón **ENTER** o ►.

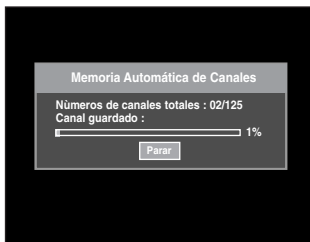

- La Grabadora de DVD y VCR buscará automáticamente todos los canales disponibles en la banda del sintonizador seleccionada. Este procedimiento puede tardar unos minutos en completarse.
- Cuando finalice, aparecerá el canal más bajo encontrado.
- Para detener o cancelar el barrido, oprima el botón **ENTER**. A continuación, seleccione 'Sí'.

- 4 Oprima los botones ▲▼ para seleccionar **Añadir o Eliminar Canal**, luego oprima el botón **ENTER** o ►.



- 5 Oprima los botones ▲▼ o los botones numéricos para seleccionar los canales que desea añadir o eliminar en la pantalla **Seleccionar canal**. Luego, oprima el botón **ENTER**.
- El uso de los botones **CH/TRK** (▲/▼) para la selección de canal le permite al usuario añadir o eliminar de a un canal a la vez.
 - El uso de los botones ▲▼ para la selección de canal salta al siguiente canal memorizado en la Memoria automática de canales.

Añadir o eliminar canal

Utilice esta función si Memoria automática de canales se salta un canal que le gustaría añadir o si desea eliminar un canal.

- 1 Con la unidad en modo Detener/modo No Disco, oprima el botón **MENU**.
- 2 Oprima los botones ▲▼ para seleccionar **Configuración**, luego oprima el botón **ENTER** o ►.
- 3 Oprima los botones ▲▼ para seleccionar **Ajuste de Canales**, luego oprima el botón **ENTER** o ►.



- 6 Oprima los botones ◀▶ para seleccionar **Añadir o Eliminar**, luego oprima el botón **ENTER**.



Canal de salida de RF

Cuando conecte la Grabadora de DVD y VCR a la TV con un Cable de antena RF, siga los pasos indicados a continuación para configurar el Canal de salida de RF.

- 1 Con la unidad en modo Detener/modo No Disco, oprima el botón **MENU**.
- 2 Oprima los botones ▲▼ para seleccionar **Configuración**, luego oprima el botón **ENTER** o ►.

- 3** Oprima los botones ▲▼ para seleccionar **Ajuste de Canales**, luego oprima el botón **ENTER** o ►.



- 4** Oprima los botones ▲▼ para seleccionar **Canal de salida**, luego oprima el botón **ENTER** o ►.



- 5** Oprima los botones ▲▼ para seleccionar **CH3/CH4**, luego oprima el botón **ENTER** o ►.
Aparecerá en pantalla el mensaje "Sintonice su televisor en el canal 3 (4)". Cambie el canal de TV al CH3 o CH4 para que coincida con el canal de salida de RF de la Grabadora de DVD y VCR.

- 2** Oprima los botones ▲▼ para seleccionar **Configuración**, luego oprima el botón **ENTER** o ►.



- 3** Oprima los botones ▲▼ para seleccionar **Idioma**, luego oprima el botón **ENTER** o ►.



- 4** Oprima los botones ▲▼ para seleccionar la opción de idioma deseada, oprima el botón **ENTER** o ►.



- **Audio** : Para el idioma del audio del disco.
- **Subtítulos** : Para los subtítulos del disco.
- **Menú del Disco** : Para el menú del disco contenido en el disco.
- **Menú de Pantalla** : Para el menú en pantalla de su Grabadora de DVD y VCR.

- 5** Oprima los botones ▲▼ para seleccionar el idioma deseado, luego oprima el botón **ENTER** o ►.



Nota

- Oprima el botón **RETURN** o ◀ para volver al menú anterior. Oprima el botón **MENU** para salir del menú.
- El idioma seleccionado sólo aparecerá si está soportado en el disco.

Configuración de las opciones de idioma

Si configura el idioma del audio, los subtítulos, el menú del disco y el menú en pantalla con antelación, aparecerán automáticamente cada vez que vea una película. Si el idioma seleccionado no está grabado en el disco, se selecciona el idioma pregrabado original.

- 1** Con la unidad en modo Detener/modo No Disco, oprima el botón **MENU**.

Configuración de las opciones de audio

Le permite configurar el dispositivo de audio y las configuraciones del estado del sonido dependiendo del sistema de audio que se utiliza.

- 1 Con la unidad en modo Detener/modo No Disco, oprima el botón **MENU**.
- 2 Oprima los botones **▲▼** para seleccionar **Configuración**, luego oprima el botón **ENTER** o **▶**.



- 3 Oprima los botones **▲▼** para seleccionar **Audio**, luego oprima el botón **ENTER** o **▶**. Aparecerá el menú de configuración del audio.

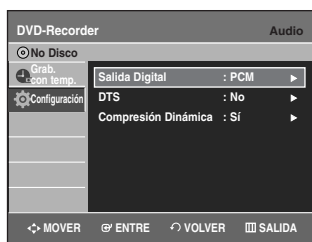

- 4 Oprima los botones **▲▼** para seleccionar la opción de audio deseada, luego oprima el botón **ENTER** o **▶**.
- 5 Oprima los botones **▲▼** para seleccionar el elemento deseado, luego oprima el botón **ENTER** o **▶**.

- Oprima el botón **RETURN** o **◀** para volver al menú anterior.
Oprima el botón **MENU** para salir del menú.

Nota

Salida Digital

1. **PCM** : Convierte a audio PCM (2CH) de 48kHz. Seleccione PCM cuando utilice las salidas de audio analógicas.
2. **Bitstream** : Convierte a Dolby Digital Bitstream (5.1CH). Seleccione Bitstream cuando utilice las salidas de audio analógicas.



Nota

- Asegúrese de seleccionar la Salida digital adecuada, de lo contrario no se oirá el audio.

DTS

1. **No** : No produce una señal digital.
2. **Sí** : Produce flujo de datos DTS vía salida digital solamente. Seleccione DTS cuando se conecta a un Decodificador DTS.



Nota

- Cuando se reproduce una banda de sonido DTS, el sonido no se emite desde la Salida de audio analógica.

Compresión Dinámica

Sólo está activa cuando se detecta la señal Dolby Digital.

1. **Sí** : Cuando se reproducen las bandas de sonido de películas a un volumen bajo o en parlantes más pequeños, el sistema puede aplicar la compresión adecuada para hacer que el contenido de nivel bajo sea más comprensible y así evitar los cambios abruptos a un volumen demasiado alto.
2. **No** : Puede disfrutar de una película con la Gama dinámica estándar.

Registro de DivX(R)

Utilice el código de registro para registrar la Grabadora de DVD y VCR con el formato DivX(R) Video On Demand. Si desea obtener información adicional, consulte www.divx.com/vod

Configuración de las opciones de visualización (video)

Esta función le permite configurar la pantalla del televisor.

- 1 Con la unidad en modo Detener/modo No Disco, oprima el botón **MENU**.
- 2 Oprima los botones **▲▼** para seleccionar **Configuración**, luego oprima el botón **ENTER** o **▶**.



- 3 Oprima los botones **▲▼** para seleccionar **Video**, luego oprima el botón **ENTER** o **▶**.



- 4 Oprima los botones **▲▼** para seleccionar la opción de video deseada, luego oprima el botón **ENTER** o **▶**.
- 5 Oprima los botones **▲▼** para seleccionar el elemento deseado, luego oprima el botón **ENTER** o **▶**.

 **Nota** ■ Oprima el botón **RETURN** o **◀** para volver al menú anterior. Oprima el botón **MENU** para salir del menú.

Formato TV

Dependiendo del tipo de televisor que tenga, puede querer ajustar la configuración de pantalla. (proporción de aspecto)

- **4:3 Buzón** : Seleccione esta opción cuando desee ver la proporción total de la pantalla 16:9 que ofrece el DVD, aunque tenga un televisor con una proporción de pantalla de 4:3. Aparecerán barras negras en la parte superior e inferior de la pantalla.
- **4:3 Pan & Scan** : Seleccione esta opción para un televisor de tamaño convencional cuando desee ver la parte central de la pantalla de 16:9. (Los extremos izquierdo y derecho de la película se recortarán).
- **16:9 Panorámico** : Puede ver la imagen de 16:9 completa en su TV con pantalla panorámica.

Nivel de Entrada

Ajusta el nivel de la señal de entrada.

- **Más Oscuro** : Si considera que la pantalla está demasiado clara y desea oscurecerla.
- **Más Claro** : Si considera que la pantalla está demasiado oscura y desea aclararla.

Nivel Negro

Ajusta el nivel de negro de la pantalla.

- **7.5 IRE** : Esta opción aumentará el nivel de negro para un mayor brillo/contraste cuando vea DVD. Selecciónelo cuando desee una pantalla más clara. Selecciónelo cuando quiera que la pantalla sea más clara.
- **0 IRE** : Este es el nivel de negro de referencia NTSC estándar para un brillo/contraste consistente en toda la fuente. Selecciónelo cuando desee una pantalla más oscura. Selecciónelo cuando quiera que la pantalla sea más oscura.

Reducción de Ruidos 3D

- **No** : Normal
- **Sí** : Seleccione esta opción para eliminar el ruido de la pantalla.



Nota

- Esta función depende del tipo de disco. Puede ser que no funcione en algunos tipos de discos.
- **IRE**: Abreviación del Institute of Radio Engineers (Instituto de Ingenieros de Radio). Una unidad IRE es una unidad de medida relativa que equivale a 1/140vo de la amplitud de video pico a pico (p-p).

Configuración del control parental

La función de Control parental actúa junto con los DVD a los que se les asignó una clasificación, lo que le permite controlar los tipos de DVD que mira su familia. Hay hasta 8 niveles de clasificación en un disco.

1 Con la unidad en modo Detener/modo No Disco, oprima el botón **MENU** del control remoto.

2 Oprima los botones **▲▼** para seleccionar **Configuración**, luego oprima el botón **ENTER** o **▶**.



3 Oprima los botones **▲▼** para seleccionar **Control Calibración**, luego oprima el botón **ENTER** o **▶**.



4 Cree una contraseña de 4 dígitos utilizando los botones 0 a 9 del control remoto.



5 Aparece la pantalla volver a ingresar la contraseña para confirmar la contraseña. Ingrese su contraseña nuevamente y luego oprima el botón **ENTER** o **▶**.

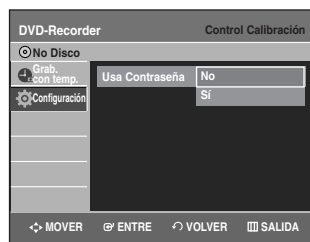

6 Oprima los botones **▲▼** para seleccionar **Sí**, luego oprima el botón **ENTER** o **▶**.



- Nota**
- Oprima el botón **RETURN** o **◀** para volver al menú anterior. Oprima el botón **MENU** para salir del menú.
 - Si olvidó su contraseña, consulte la sección Resolución de problemas. (Consulte la página 88)

Acerca del nivel de clasificación

1 Oprima los botones **▲▼** para seleccionar **Nivel de Clasificación**, luego oprima el botón **ENTER** o **▶**.



2 Oprima los botones **▲▼** para seleccionar el nivel de clasificación que desee, luego oprima el botón **ENTER** o **▶**.

Por ejemplo, si selecciona hasta el Nivel 6, los discos que están clasificados como de Nivel 7, 8 no se reproducirán. Un número más grande indica que el programa está destinado a adultos solamente.

Acerca del cambio de contraseña

- 1 Oprima los botones ▲▼ para seleccionar **Cambiar Contraseña**, luego oprima el botón **ENTER** o ►.



- 2 Introduzca una contraseña de 4 dígitos utilizando los botones numéricos del mando a distancia. Aparecerá el mensaje 'Confirmar la contraseña'



- 3 Vuelva a introducirla.



Nota

- Oprima el botón **RETURN** o ◀ para volver al menú anterior. Oprima el botón **MENU** para salir del menú.

Configuración de VCR



Esta función permite configurar el VCR.

- 1 Con la unidad en modo Detener/modo No Disco, oprima el botón **MENU**.
- 2 Oprima los botones ▲▼ para seleccionar **Configuración**, luego oprima el botón **ENTER** o ►.



- 3 Oprima los botones ▲▼ para seleccionar **Sistema**, luego oprima el botón **ENTER** o ►.



- 4 Oprima los botones ▲▼ para seleccionar **VCR**, luego oprima el botón **ENTER** o ►.



5 Oprima los botones ▲▼ para seleccionar la opción de VCR deseada, luego oprima el botón **ENTER** o ►.

6 Oprima los botones ▲▼ para seleccionar el elemento deseado, luego oprima el botón **ENTER** o ►.

Largo de cinta

Por lo general esta información está impresa en la caja de la cinta. El menú se desliza entre: T120, T160 o T180. Una vez que el tipo de cassette está definido, la VCR puede mostrar la cantidad de tiempo restante en la cinta cuando oprime el botón **INFO**.



Auto reproducción

Si quiere reproducir automáticamente las cintas de video al insertarlas, active Reproducción automática.

- **No** - La auto reproducción está desactivada.
- **Sí** - La VCR comenzará automáticamente a reproducir una cinta de video cuando se inserte, siempre que se haya quitado la pestaña de seguridad del cassette.



Auto repetición

Configura la VCR para que reproduzca una cinta reiteradamente (a menos que esté activado un control de cinta: Detener, Avanzar o Rebobinar).



Entrada de video

Puede ver video desde un componente externo a través de los terminales de entrada AV 1 (Compuesto) o S-video.

1 Con la unidad en modo Detener/modo No Disco, oprima el botón **MENU**.

2 Oprima los botones ▲▼ para seleccionar **Configuración**, luego oprima el botón **ENTER** o ►.



3 Oprima los botones ▲▼ para seleccionar **Sistema**, luego oprima el botón **ENTER** o ►.



4 Oprima los botones ▲▼ para seleccionar **Entrada de video**, luego oprima el botón **ENTER** o ►.



5 Oprima los botones ▲▼ para seleccionar **AV 1** o **S-Video**, luego oprima el botón **ENTER** o ►.

Hora del modo EP del DVD

Puede configurar la hora del modo EP (reproducción extendida) en 6 u 8 horas.

- 1 Con la unidad en modo Detener/modo No Disco, oprima el botón **MENU**.
- 2 Oprima los botones **▲▼** para seleccionar **Configuración**, luego oprima el botón **ENTER** o **▶**.



- 3 Oprima los botones **▲▼** para seleccionar **Sistema**, luego oprima el botón **ENTER** o **▶**.
- 4 Oprima los botones **▲▼** para seleccionar **Modo de tiempo DVD EP**, luego oprima el botón **ENTER** o **▶**.



- 5 Oprima los botones **▲▼** para seleccionar **6 Horas** o **8 Horas**, luego oprima el botón **ENTER** o **▶**.

Creador de capítulos automático

Un DVD-Video está compuesto de 'títulos' y 'capítulos'. Cuando graba un programa, se crea un título. Si utiliza esta función, el título se dividirá en capítulos.



- 1 Con la unidad en modo Detener/modo No Disco, oprima el botón **MENU**.
- 2 Oprima los botones **▲▼** para seleccionar **Configuración**, luego oprima el botón **ENTER** o **▶**.



- 3 Oprima los botones **▲▼** para seleccionar **Sistema**, luego oprima el botón **ENTER** o **▶**.
- 4 Oprima los botones **▲▼** para seleccionar **Creador del capítulo**, luego oprima el botón **ENTER** o **▶**.



- 5 Oprima los botones **▲▼** para seleccionar **Sí**, luego oprima el botón **ENTER** o **▶**.
 - **No**: Seleccione esta opción cuando no desee la creación automática de capítulos.
 - **Sí**: Seleccione esta opción cuando desee la creación automática de capítulos.
- 6 Configure la velocidad de grabación oprimiendo el botón **REC SPEED** del control remoto (consulte la página 59 para obtener más información sobre las velocidades de grabación).

- 7** Oprima el botón **REC** para comenzar a grabar. Aparecerá el mensaje “¿Desea crear el menú de capítulo tras esta grabación?”.

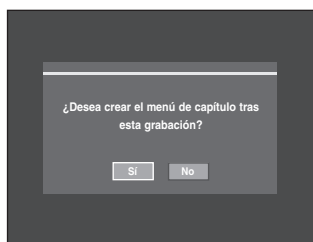

- 8** Oprima los botones ◀▶ para seleccionar **Sí** y oprima el botón **ENTER**; comienza la grabación. En los modos XP y SP, debe grabar al menos 5 minutos para crear un capítulo. En los modos LP y EP, 15 minutos.

- 9** Oprima el botón **STOP** para dejar de grabar.

- 10** Para mostrar los títulos creados, finalice el disco y (consulte la página 84) oprima el botón **TITLE MENU**. Aparecerá el menú de títulos.



- 11** Para mostrar los capítulos creados, seleccione el título deseado y luego oprima el botón **DISC MENU**. Aparecerá el menú del capítulo del título seleccionado.



- En los discos DVD-RW, se pueden añadir capítulos y títulos adicionales en un disco finalizado desfinalizándolo y volviéndolo a grabar. En los discos DVD-R, una vez finalizados, no se pueden añadir capítulos ni títulos adicionales.



- La función Creador de capítulos automático no funciona durante la Grabación con temporizador o cuando apaga la unidad.
- El disco DVD-R no puede quedar desfinalizado.

Grabación rápida

Un disco tarda en cargarse (inicializarse) 10 segundos aproximadamente cada vez que encienda la unidad. Para saltar este proceso de inicialización, puede activar la función Grabación rápida. Esto permite grabar inmediatamente sin tener que esperar a que se cargue el disco.

- 1** Con la unidad en la modalidad de parada o sin disco, oprima el botón **MENU**.

- 2** Oprima los botones ▲▼ para seleccionar **Configuración** y oprima el botón **ENTER** o ▶.



- 3** Oprima los botones ▲▼ para seleccionar **Sistema** y oprima el botón **ENTER** o ▶.



- 4** Oprima los botones ▲▼ para seleccionar **Grabación Rápida** y oprima el botón **ENTER** o ▶.

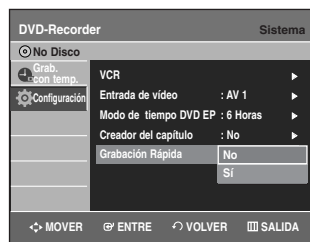

- 5** Oprima los botones ▲▼ para seleccionar **Sí** y oprima el botón **ENTER** o ▶.



- La grabación rápida está desactivada de forma predeterminada.
- Si esta función está activada, aumentará el consumo de energía cuando la unidad esté apagada.

Reproducción

Esta sección presenta las funciones básicas de reproducción según el tipo de disco.



Dolby Digital



DTS



Audio Digital



Estéreo



Sistema de transmisión
NTSC en EE.UU.,
Canadá, Corea,
Japón, etc.



MP3

◆ Reproducción de DVD

<i>Antes de reproducir</i>	42
<i>Reproducción de un disco</i>	43
<i>Uso del Menú del disco y del Menú de títulos</i>	44
<i>Uso de las funciones Buscar y Saltear</i>	44
<i>Reproducción en cámara lenta /</i>	
<i>Reproducción de movimiento paso a paso</i>	45
<i>Acerca de ANYKEY (cualquier tecla)</i>	45
<i>Repetición de reproducción</i>	46
<i>Selección del idioma de subtítulo y del audio</i>	47
<i>Cambio del ángulo de la cámara</i>	48
<i>Acercamiento</i>	48
<i>Uso de los señaladores</i>	49
<i>Uso de los marcadores</i>	50
<i>Reproducción de un CD de audio (CD-DA)</i>	51
<i>Reproducción de un disco de MP3</i>	52
<i>Repetición de la reproducción de un disco de</i>	
<i>audio/MP3</i>	53
<i>Modo de opción de reproducción</i>	53
<i>Para programar pistas</i>	54
<i>Reproducción de un disco de imágenes</i>	54
<i>Reproducción de MPEG4</i>	55
◆ Reproducción de VCR	
<i>Reproducción de VCR</i>	56
<i>Tracking (Alineación)</i>	56
<i>Características de reproducción de VCR</i>	
<i>especiales</i>	57
<i>Reproducción de S-VHS</i>	57
<i>Sistema de búsqueda variable</i>	57

Antes de reproducir

Lea la siguiente información antes de reproducir un disco.

■ Código de región (DVD-Video solamente)



Tanto la Grabadora de DVD y VCR como los discos están codificados por región. Estos códigos regionales deben coincidir a efectos de que el disco se reproduzca. Si el código no coincide, el disco no se reproducirá. El Número de Región para esta Grabadora de DVD y VCR se describe en el panel posterior de la Grabadora de DVD y VCR.



■ Tipos de discos que se pueden reproducir

Tipos de discos	Logo de disco	Contenido grabado	Forma del disco	Tiempo o minuto de reproducción máxima
DVD-VIDEO		VIDEO AUDIO	Una cara (5")	240
			Dos caras (5")	480
			Una cara (3.5")	80
VCD		VIDEO AUDIO	Una cara (5")	74
			Una cara (3.5")	20
AUDIO-CD		AUDIO	Una cara (5")	74
			Una cara (3.5")	20
JPEG		Imágenes JPEG	Una cara (5")	-
			Una cara (3.5")	-
MP3		Audio MP3	Una cara (5")	-
			Una cara (3.5")	-
MPEG4		Video MP3	Una cara (5")	-
			Una cara (3.5")	-
DVD-RAM		VIDEO AUDIO	Una cara (5") (4.7GB)	1 h (XP: Excelente Calidad) 2 h (SP: Calidad Estándar) 4h (LP: Reproducción prolongada)
			Dos caras (5") (9.4GB)	6 h o 8 h (EP: Extendido) 2 h (XP: Excelente Calidad) 4 h (SP: Calidad Estándar) 8h (LP: Reproducción prolongada) 12 h o 16 h (EP: Extendido)
DVD-RW		VIDEO AUDIO	5" (4.7GB)	1 h (XP: Excelente Calidad) 2 h (SP: Calidad Estándar) 4h (LP: Reproducción prolongada) 6 h o 8 h (EP: Extendido)
DVD-R		VIDEO AUDIO	Una capa (5") (4.7GB)	1 h (XP: Excelente Calidad) 2 h (SP: Calidad Estándar) 4h (LP: Reproducción prolongada) 6 h o 8 h (EP: Extendido)
			Dos capas (5") (8.5GB)	2 h (XP: Excelente Calidad) 4 h (SP: Calidad Estándar) 8h (LP: Reproducción prolongada) 11 h o 15 h (EP: Extendido)

Discos que no se pueden reproducir

- DVD-Video con un número de región distinto a "4" o "TODAS"
- Disco DVD-R de 3.9 GB para Creación.
- Un disco DVD-R/DVD-RW(V) que se haya grabado y no se haya finalizado en la grabadora de un fabricante diferente.
- discos PAL
- Discos de video DVD-ROM/DVD+RW/+R/PD/MV-Disc/DIVX, etc
- CVD/SVCD/CD-ROM/CDV/CD-G/CD-I



Nota

- Esta Grabadora de DVD y VCR sólo puede funcionar con discos que son compatibles con DVD-RAM estándar Versión 2.0.
- La reproducción y/o la grabación pueden no funcionar con algunos tipos de discos, o cuando se llevan a cabo operaciones específicas, tales como el cambio de ángulo y el ajuste de proporción de aspecto. En la caja se detalla la información sobre los discos. Si es necesario, remítase a esta información.
- No permita que el disco se ensucie o se raye. Las huellas, la suciedad, el polvo, los rayones o el depósito de humo de cigarrillo en la superficie de grabación pueden hacer que sea imposible usar el disco para una grabación.
- Es posible que los discos DVD-RAM/-RW/-R no se puedan reproducir en algunos reproductores de DVD, dependiendo del reproductor, el disco y la condición de la grabación.
- Los discos grabados con programas PAL no se pueden reproducir utilizando este producto.

Reproducción de un disco



1

Oprima el botón **OPEN/CLOSE**.

2

Coloque un disco suavemente en la bandeja con la etiqueta del disco hacia arriba.

3

Oprima el botón **OPEN/CLOSE** para cerrar la bandeja de discos.

- Su Grabadora de DVD y VCR cierra la bandeja de discos y reproduce el disco automáticamente.
- La grabadora no reproduce discos automáticamente tras el encendido inicial.
- Cuando se enciende la grabadora y hay un disco en la bandeja, la unidad se activará y esperará en estado detenido. Oprima el botón **PLAY** para empezar la reproducción.

4

Oprima el botón **STOP** para detener la reproducción.



Nota

- Cuando se detiene la reproducción de un disco, la Grabadora de DVD y VCR recuerda el lugar en el que se detuvo. Cuando oprima el botón **PLAY** nuevamente, la reproducción continuará en el punto donde se detuvo (a menos que se saque el disco o que se desenchufe la Grabadora de DVD y VCR, o si usted oprime el botón **STOP** dos veces). Esta función sólo se puede aplicar a los DVD-VIDEO, DVD-RAM, DVD-RW, DVD-R o CD de audio (CD-DA).



PRECAUCIÓN

- No mueva su Grabadora de DVD y VCR mientras reproduce un disco, ya que esto puede causar daños al disco.
- Asegúrese de oprimir el botón **OPEN/CLOSE** para abrir o cerrar la bandeja de discos.
- No empuje la bandeja de discos mientras se abre o se cierra, ya que esto puede ocasionar el funcionamiento defectuoso del producto.
- No coloque materiales extraños sobre la bandeja de discos o dentro de ella.
- Algunas funciones pueden responder de manera diferente o estar desactivadas dependiendo del tipo de disco. Si esto ocurre, consulte las instrucciones escritas en la caja del disco.
- Cuide especialmente que los niños no pongan los dedos entre la bandeja de discos y el armazón de la bandeja cuando se cierra.
- Después de encender la unidad, pasarán unos segundos hasta que la Grabadora de DVD y VCR comience a funcionar.

Uso del Menú del disco y del Menú de títulos

Algunos discos contienen un sistema de menús dedicado que le permite seleccionar funciones especiales para título, capítulos, pistas de audio, subtítulos, avances de películas, información sobre capítulos, etc.

Para discos DVD-VIDEO



- 1 Oprima el botón **DISC MENU** para ingresar al menú del disco.
 - Avance al menú de configuración relacionado con la operación de reproducción.
 - Puede seleccionar el idioma del audio, los subtítulos, etc. provistos por el disco.

- 2 Oprima el botón **TITLE MENU** para pasar al menú de títulos del disco.
 - Use este botón si el disco contiene más de un título. Algunos discos pueden no soportar la funcionalidad de menú de títulos.

Para discos DVD-RAM/DVD-RW/DVD-R



- 1 Oprima el botón **TITLE LIST** para mostrar la lista de títulos.



Nota

- Lista de títulos : Title List es simplemente una lista de títulos de un disco. Si se borra un título, no podrá reproducirse de nuevo.
- Lista de reproducción (DVD-RAM/-RW(VR)) : Una lista de reproducción es una lista de títulos personalizada. Cuando se reproduce una lista de reproducción, sólo se reproducirán los títulos incluidos en la lista de reproducción y se detendrá. Incluso aunque se borre, no se borrará la grabación original.

Uso de las funciones Buscar y Saltear

Buscar en un capítulo o pista



Durante la reproducción, oprima el botón **SEARCH** ◀◀ o ▶▶ del control remoto. Cada vez que oprima el botón **SEARCH**, la velocidad de reproducción cambiará de la siguiente manera.

DVD-VIDEO/ DVD-RAM/DVD-RW DVD-R	▶▶ Rápido 1/◀◀ Rápido 1 → ▶▶ Rápido 2/◀◀ Rápido 2 → ▶▶ Rápido 3/◀◀ Rápido 3 → ▶▶ Rápido 4/◀◀ Rápido 4 → ▶▶ Rápido 5/◀◀ Rápido 5 → ▶▶ Rápido 6/◀◀ Rápido 6
AUDIO CD(CD-DA)	◻ X2 → X4 → X8 ◻
MPEG4	▶▶ Rápido 1 → ▶▶ Rápido 2 → ▶▶ Rápido 3
VCD	▶▶ Rápido 1/◀◀ Rápido 1 → ▶▶ Rápido 2/◀◀ Rápido 2 → ▶▶ Rápido 3/◀◀ Rápido 3

- Puede explorar el programa en orden inverso. Para volver a la reproducción a velocidad normal, oprima el botón ▶▶.



Nota

- Durante el modo Explorar (Buscar) no se escucha ningún sonido, excepto los CD (CD-DA). (Puede oír el sonido durante la búsqueda adelante (Rápido 1) en el disco.) Dependiendo del tipo de disco, es posible que la calidad del sonido sea inferior durante el modo Rápido 1.

Saltear capítulos o pistas

Durante la reproducción, oprima el botón ◀◀◀ o ▶▶▶ del control remoto.

• Si oprime el botón ◀◀◀

Si oprime el botón ◀◀◀, se desplaza al principio del capítulo, la pista o el marcador (DVD-RAM, DVD-RW (modo VR)). Oprimir el botón una vez más dentro de los 3 segundos vuelve al principio del capítulo, la pista o el marcador anterior (DVD-RAM, DVD-RW (modo VR)).

• Si oprime el botón ▶▶▶

Si oprime el botón ▶▶▶, se desplaza al siguiente capítulo, pista o marcador (DVD-RAM, DVD-RW (modo VR)).

Saltear 30 segundos

Durante la reproducción, oprima el botón **F.ADV/SKIP** para saltar exactamente 30 segundos.

Reproducción en cámara lenta/Reproducción de movimiento paso a paso

Reproducción en cámara lenta (DVD-VIDEO / DVD-RAM / DVD-RW / DVD-R)



Durante el modo pausa, oprima el botón **SEARCH** ◀◀ o ▶▶ del control remoto durante más de 1 segundo.

- Cada vez que oprime el botón ▶▶ :
▶▶ Lento 1 → ▶▶ Lento 2 → ▶▶ Lento 3
- Cada vez que oprime el botón ◀◀ :
◀◀ Lento 1 → ◀◀ Lento 2 → ◀◀ Lento 3

Para volver a la reproducción a velocidad normal, oprima el botón ▶II.



- Cuando reproduzca un VCD, no funcionará la reproducción en cámara lenta.
- La reproducción fotograma a fotograma sólo está operativa en discos MPEG 4 en la dirección hacia adelante.

Reproducción de movimiento paso a paso (DVD-VIDEO / DVD-RAM / DVD-RW / DVD-R)



Durante el modo pausa, oprima el botón **F.ADV** del control remoto.

- Cada vez que oprima el botón, aparecerá un nuevo cuadro.

Para volver a la reproducción a velocidad normal, oprima el botón ▶II.



- No se escucha ningún sonido durante la reproducción en modo STEP (paso a paso) o SLOW (cámara lenta).
- Cuando reproduzca VCD, a reproducción de movimiento paso a paso reversa no funcionará.
- La cámara lenta sólo está operativa en discos MPEG 4 en la dirección hacia adelante.

Acerca de ANYKEY (cualquier tecla)

La función **ANYKEY** le permite buscar fácilmente una escena deseada accediendo al título, el capítulo, la pista y la hora. También puede cambiar las configuraciones de subtítulo y audio y definir algunas funciones incluyendo Repetir, Ángulo y Zoom.

Avanzar a una escena directamente utilizando ANYKEY

- Si desea avanzar a un título, capítulo o pista para encontrar una escena deseada.



- 1 Oprima el botón **ANYKEY** durante la reproducción.
- 2 Oprima los botones ▲▼ para seleccionar **Título, Capítulo**.

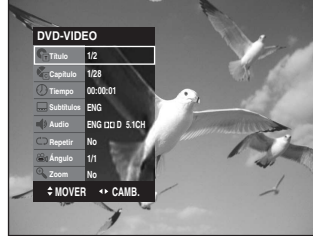

- 3 Oprima los botones ◀▶ o los botones numéricos (0-9) para seleccionar la escena deseada. Luego, oprima el botón **ENTER**.

- Si desea avanzar a una hora deseada para ayudarlo a encontrar una escena.

1 Oprima el botón **ANYKEY** durante la reproducción.

2 Oprima los botones **▲▼** para seleccionar **Tiempo**.



3 Ingrese la hora en la secuencia de horas, minutos y segundos utilizando los botones numéricos, luego oprima el botón **ENTER**.



Nota

- Esto puede no funcionar en algunos discos. Cuando se inserta un disco MP3 o CD de Audio (CD-DA), de acuerdo con el tipo de disco, puede ser que no aparezca la pantalla de información.
- La función Time Search (búsqueda por hora) no se puede utilizar en algunos discos.
- Para hacer que desaparezca la pantalla, oprima **ANYKEY** nuevamente.
- Cuando VCD2.0 está en modo Menu Off (menú desactivado) solamente, esta función se puede utilizar. (Consulte la página 45)

Repetición de reproducción

Reproducir reiteradamente (Reproducción repetida)



1 Oprima el botón **ANYKEY** durante la reproducción.

2 Oprima los botones **▲▼** para seleccionar **Repetir**.



3 Seleccione el modo repetición utilizando el botón **◀▶**. Oprima el botón **ENTER**.

- Para hacer que la pantalla desaparezca, oprima el botón **ANYKEY** o **RETURN**.



Nota

- Los DVD-RAM, DVD-RW (modo VR), DVD-R desfinalizado y DVD-RW (modo Video) desfinalizado no repiten capítulos.

Reproducir una determinada sección reiteradamente (Reproducción repetida A-B)



1 Oprima el botón **ANYKEY** durante la reproducción.

2 Oprima los botones **▲▼** para seleccionar **Repetir**.



3 Oprima el botón **◀▶** para seleccionar **A-B**, luego oprima el botón **ENTER**.

4 Oprima el botón **ENTER** en el punto donde desea que comience la reproducción repetida (A) y oprímalo nuevamente en el punto donde desea que la reproducción repetida se detenga (B). Comienza la reproducción repetida de la sección A-B.

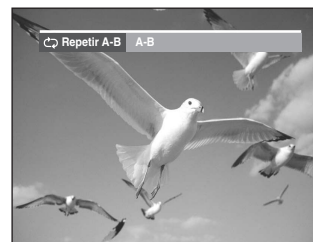

- Para volver a la reproducción normal -

5 Oprima el botón **CANCEL** para volver a la reproducción normal.



Nota

- Si define el punto (B) antes de que hayan pasado cinco segundos, aparecerá el símbolo de prohibición (⊘).
- Los CD no soportan la función Repeat A-B (repetir A-B).
- Cuando VCD2.0 está en modo Menu Off (menú desactivado) solamente, esta función se puede utilizar. (Consulte la página 45)

Selección del idioma de subtítulo y del audio



Selección del idioma de SUBTÍTULO

El funcionamiento de los idiomas de subtítulo depende del tipo de disco. Esta función está disponible durante la reproducción.



Uso del botón SUBTITLE

- 1 Oprima el botón **SUBTITLE** durante la reproducción.



- 2 Oprima los botones **▲▼** para seleccionar el idioma de subtítulo deseado.
 - Para que la pantalla desaparezca, luego oprima el botón **CANCEL** o **RETURN**.

ANYKEY

Use del botón ANYKEY

- 1 Oprima el botón **ANYKEY** durante la reproducción.
- 2 Oprima los botones **▲▼** para seleccionar **Subtítulos**, luego use los botones **◀▶** para seleccionar el idioma de subtítulo deseado.

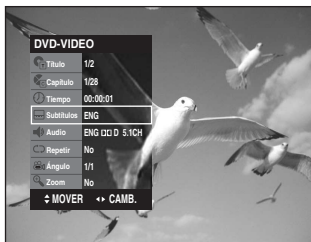

Nota

- La exhibición del subtítulo puede ser diferente dependiendo del tipo de disco.
- Si los subtítulos se superponen, desactive la función de subtítulos en su TV.
- Algunos discos le permiten seleccionar el idioma para el menú del disco únicamente.

Selección del idioma de audio

El funcionamiento de los idiomas de audio depende del tipo de disco. Esta función está disponible durante la reproducción.



Uso del botón AUDIO

- 1 Oprima el botón **AUDIO** durante la reproducción.

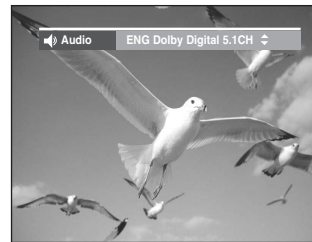

- 2 Pulse los botones **AUDIO** o **▲▼** para seleccionar el idioma de audio que desea.

ANYKEY

Use del botón ANYKEY

- 1 Oprima el botón **ANYKEY** durante la reproducción.
- 2 Oprima los botones **▲▼** para seleccionar **Audio**, luego use los botones **◀▶** para seleccionar el idioma de audio deseado.

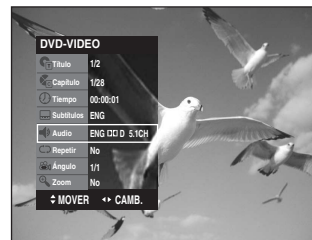

Nota

- Los idiomas de audio pueden ser diferentes porque son específicos para cada disco.
- Algunos discos le permiten seleccionar el idioma de audio para el menú del disco únicamente.

Cambio del ángulo de la cámara

Si un DVD-VIDEO contiene varios ángulos de una escena en concreto, se puede usar la función Ángulo. Si el disco contiene varios ángulos, el **ÁNGULO** aparece en pantalla.



Use del botón ANGLE



- 1 Oprima el botón **ANGLE** durante la reproducción.

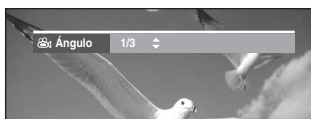

- 2 Oprima los botones **▲▼** para seleccionar el ángulo deseado.



Use del botón ANYKEY

- 1 Oprima el botón **ANYKEY** durante la reproducción.

- 2 Oprima los botones **▲▼** para seleccionar **Ángulo**, luego use los botones o números **◀▶** (0-9) para seleccionar el ángulo deseado para la escena.

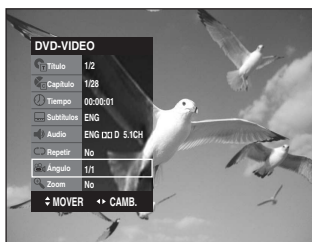

Nota

- Esta función depende del disco y puede no funcionar con todos los DVD.
- No es posible utilizar esta función cuando el DVD no se grabó con el sistema de ángulo multicámara.

Acercamiento



- 1 Oprima el botón **ANYKEY** durante la reproducción.



- 2 Oprima los botones **▲▼** para seleccionar **Zoom**, luego oprima el botón **ENTER**. (Ⓜ) aparecerá en la pantalla.

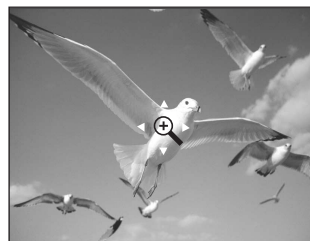

- 3 Oprima los botones **▲▼**, **◀▶** para desplazarse hacia el área que desea ampliar.

- 4 Oprima el botón **ENTER**.
Cada vez que se oprime el botón **ENTER**, la imagen se amplía hasta 4 veces (cuatro veces el tamaño normal).

DVD-VIDEO/ DVD-RAM/DVD-RW/ DVD-R	tamaño normal → 2X → 4X → 2X → tamaño normal
VCD	tamaño normal → 2X → tamaño normal



Nota

- También puede seleccionar la función Zoom directamente utilizando el botón **ZOOM** del mando a distancia.

Uso de los señaladores



Marque las escenas que desea ver de nuevo para que pueda comenzar la reproducción desde la posición marcada.

- 1 Oprima el botón **MARKER** durante la reproducción.



- 2 Oprima el botón **ENTER** cuando aparezca la escena deseada.
 - Se exhibirá el número 1 y se memorizará la escena.



- 3 Oprima el botón **◀▶** para desplazarse hacia la siguiente posición.

- 4 Oprima el botón **ENTER** nuevamente cuando aparezca la escena deseada.
 - Se exhibirá el número 2 y se memorizará la escena. Repita los pasos anteriores para señalar otras posiciones. Puede señalar hasta 10 escenas.



Para reproducir una escena seleccionada

- 1 Oprima el botón **MARKER**.
- 2 Oprima los botones **◀▶** para elegir una escena seleccionada.



- 3 Oprima el botón **ENTER ▶▶** para que comience la reproducción de la escena seleccionada.

Para borrar una escena seleccionada

- 1 Oprima el botón **MARKER**.
- 2 Oprima los botones **◀▶** para elegir una escena seleccionada.



- 3 Oprima el botón **CANCEL** para borrar la escena seleccionada.

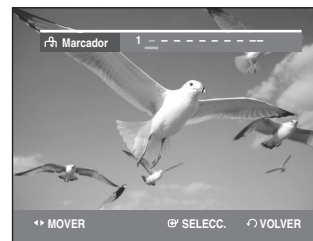

Nota

- Cuando se abra y se cierre la bandeja de disco, desaparecerán los marcadores.

Uso de los marcadores



- 1 Oprima el botón **MARKER** durante la reproducción.



- 2 Oprima el botón **ENTER** cuando aparezca la escena deseada.



- Se exhibirá el número 01 y se memorizará la escena.

- 3 Oprima el botón **◀▶** para desplazarse hacia la siguiente posición.

- 4 Oprima el botón **ENTER** nuevamente cuando aparezca la escena deseada.

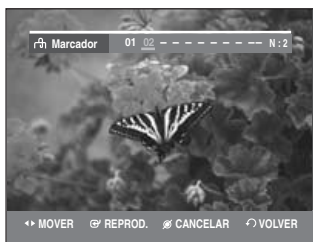

- Se exhibirá el número 02 y se memorizará la escena.
- Los discos DVD-RAM o DVD-RW (Modo VR) cuentan con la función de Marcador en lugar de la función de Señalador. Con la función de Marcador puede marcar hasta 99 escenas. Dado que las escenas pueden exhibirse como diversas páginas diferentes, es necesario que lleven un número. Si un disco en uso está encriptado con la función Disc Protect (Protección del disco), no se podrán colocar Marcadores ni se podrán borrar. Únicamente estará disponible la reproducción.

Para reproducir una escena marcada

- 1 Oprima el botón **MARKER** durante la reproducción.

- 2 Oprima los botones **◀▶** para elegir una escena marcada.

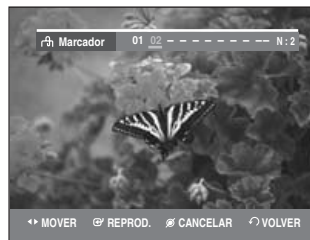

- 3 Oprima el botón **ENTER ▶▶** para comenzar la reproducción desde la escena seleccionada.
 - Si oprime el botón **NEXT SKIP (▶▶|)** o el botón **PREVIOUS SKIP (|◀◀)** en el modo de marcado, y la reproducción de la siguiente escena o la actual dura menos de tres segundos, la reproducción comienza desde la escena seleccionada previamente.

Para borrar una escena seleccionada

- 1 Oprima el botón **MARKER** durante la reproducción.

- 2 Oprima los botones **◀▶** para elegir la escena seleccionada.
Oprima el botón **CANCEL** para borrar la escena seleccionada.

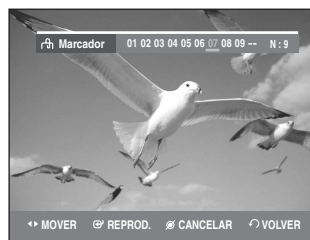
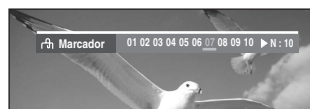

- Cuando se borra una escena seleccionada durante la reproducción del DVD-RAM/DVD-RW(modos VR), los números de escenas seleccionadas cambiarán. Por ejemplo, si se borra la 7ma. escena seleccionada después de que se hayan registrados 10 escenas, los números de escena después de la octava se moverán una posición hacia adelante, es decir la 8va. escena seleccionada se convertirá en la 7ma. automáticamente.

Reproducción de un CD de audio (CD-DA)

Cada disco dispone de diversas funciones de menú.

Reproducción de un CD de audio (CD-DA)

1 Inserte un CD de audio (CD-DA) en la bandeja de discos.

- Aparecerá el menú del CD de audio y las pistas (canciones) se reproducirán automáticamente.



2 Oprima los botones ▲▼ para seleccionar la pista (canción) desde la cual comenzará la reproducción y luego oprima el botón ENTER.

Elementos de la pantalla Audio CD (CD-DA) (CD de audio)

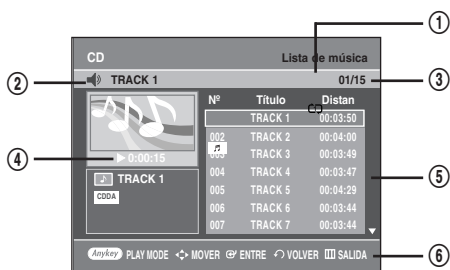

1. **Icono de modo de reproducción.**
2. **Pista actual (canción):** exhibe el número de la pista que se está reproduciendo.
3. Exhibe el índice de reproducciones actuales y el número total de pistas.
4. Este indicador muestra el estado operativo de un disco y el tiempo de reproducción correspondiente a una porción que se está reproduciendo en ese momento.
5. Exhibe la lista de pistas (lista de canciones) y el tiempo de reproducción de cada una de las pistas.
6. Botón del menú.

Botones en el control remoto utilizados para la reproducción de CD

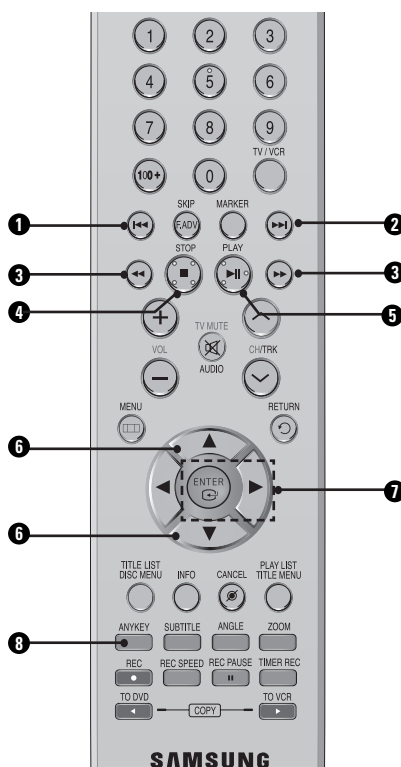

1. **Botón ◀◀** : Regresa al comienzo de la pista actual cuando se lo oprime durante la reproducción. Si se lo vuelve a oprimir, su Grabadora de DVD y VCR reproduce la pista anterior. Si oprime este botón dentro de los tres segundos posteriores al comienzo de la reproducción, se reproducirá la pista anterior. Si oprime este botón después de los tres segundos, se reproducirá la pista actual desde el comienzo.
2. **Botón ▶▶** : reproduce la pista siguiente.
3. **Oprima el botón (◀◀ / ▶▶)** : reproducción rápida (X2, X4, X8)
4. **■** : detiene una pista (canción).
5. **▶||** : reproduce una pista (canción) o realiza una pausa en la reproducción.
6. **▲▼** : selecciona una pista (canción).
7. **Botón ▶, ENTER** : reproduce la pista seleccionada (canción).
8. **ANYKEY** : Para ver la ventana del modo de reproducción. (opción Repeat o Play).

Reproducción de un disco de MP3

Reproducción de un disco MP3

- 1 Inserte un disco de MP3 en la bandeja de disco.



- 2 Oprima los botones ▲▼ hasta seleccionar **Navegación del Disco** y oprima el botón **ENTER** o ►.
- 3 Oprima los botones ▲▼ para seleccionar **Música** y oprima el botón **ENTER** o ►.
- 4 Oprima los botones ▲▼ para seleccionar la pista (canción) que desea escuchar y luego oprima el botón **ENTER**.



Elementos de la pantalla MP3

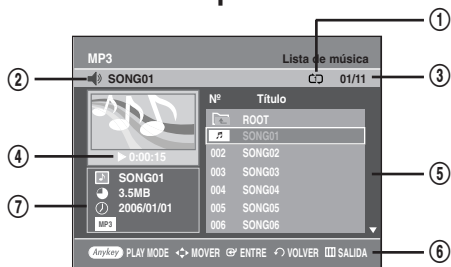

1. **Icono de modo de reproducción.**
2. **Pista actual (canción):** exhibe el número de la pista que se está reproduciendo.
3. Exhibe la carpeta actual y el índice de reproducción.
4. Muestra el estado operativo de un disco y el tiempo de reproducción correspondiente a la porción que se está reproduciendo en ese momento.
5. Muestra la lista de carpetas y archivos mp3 (lista de canciones).
6. Botón del menú.
7. Información de archivo de MP3

Botones del mando a distancia utilizados para reproducción de discos MP3

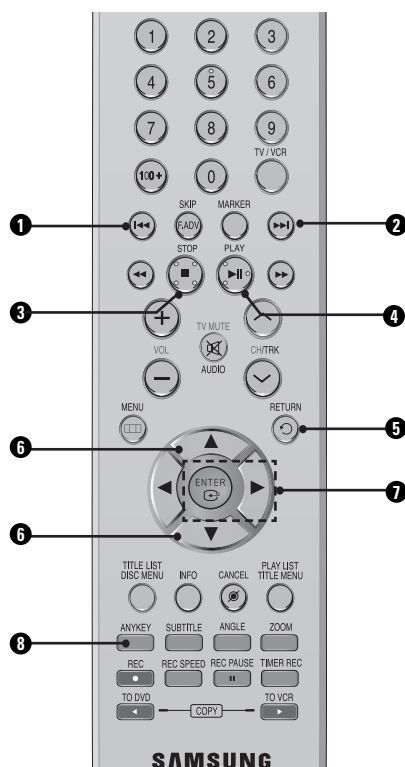

1. **Botón I◀◀** : Regresa al comienzo de la pista actual cuando se lo oprime durante la reproducción. Si se lo vuelve a oprimir, su Grabadora de DVD y VCR reproduce la pista anterior. Si oprime este botón dentro de los tres segundos posteriores al comienzo de la reproducción, se reproducirá la pista anterior. Si oprime este botón después de los tres segundos, se reproducirá la pista actual desde el comienzo.
2. **Botón ▶▶I** : reproduce la pista siguiente.
3. **■** : detiene una pista (canción).
4. **▶II** : reproduce una pista (canción) o realiza una pausa en la reproducción.
5. **Botón RETURN** : Se desplaza a la carpeta a la cual pertenece la canción actual.
6. **▲▼** : selecciona una pista (canción).
7. **Botón ▶, ENTER** : Reproduce la pista seleccionada (canción) o exhibe los archivos de la carpeta seleccionada.
8. **ANYKEY** : Para ver la ventana del modo de reproducción. (opción Repeat o Play).

Repetición de la reproducción de un disco de audio/MP3



- 1 Oprima el botón **ANYKEY** durante la reproducción. Se resalta el modo Repetir.



- 2 Oprima los botones ◀▶ hasta seleccionar la opción de repetición que desea reproducir de forma repetida y oprima el botón **ENTER**.

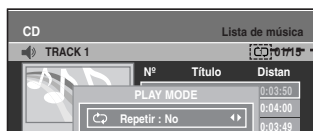

- Repetir pista (CD (CD-DA)/MP3)
- Repetir carpeta (MP3)
- Repetir disco (CD (CD-DA)/MP3)

- Para volver a reproducción normal -

- 3 Oprima el botón **CANCEL** para volver a la reproducción normal.

Modo de opción de reproducción

- 1 Pulse el botón **ANYKEY** en parada. Se resaltará la opción Reproducir.



- 2 Oprima los botones ▲▼ para seleccionar la Opción de reproducción, y luego oprima el botón **ENTER**.

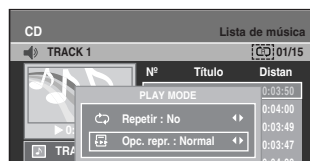

- **Normal:** las pistas de un disco se reproducen siguiendo el orden en el cual fueron grabadas en el disco.
- **Lista de reprod.:** esta opción le permite seleccionar el orden en el cual desea que se reproduzcan las pistas.
- **Introduc.[I]:** se reproducirán sólo los 10 primeros segundos de cada pista. Si desea escuchar la música que ha seleccionado, oprima el botón **ENTER** o **▶II**. La opción de reproducción cambiará a Reproducción normal. Cuando haya finalizado la Reproducción de la introducción, comenzará la Reproducción normal.
- **Aleatorio[R]:** con la opción aleatoria las pistas del disco se reproducen en orden aleatorio. Luego de que se genera una lista aleatoria y se reproduce en su totalidad, se genera otra lista aleatoria y se reproduce. La reproducción aleatoria continua hasta que se modifique la opción de reproducción.

Para programar pistas

Puede registrar un máximo de 30 pistas en la lista de reproducción.

- 1 En modo de pausa, oprima el botón **ANYKEY**. Se resaltará la opción Reproducir.
- 2 Oprima los botones ◀ ▶ para seleccionar **Lista de reprod.**, luego oprima el botón **ENTER**. En la pantalla aparecerá la lista de reproducción.

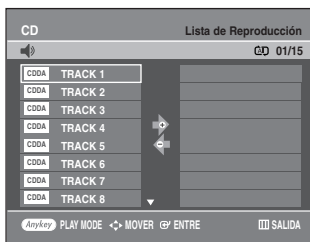

- 3 Oprima los botones ▲▼ para seleccionar pistas en el orden que desea que se reproduzcan, luego oprima el botón **ENTER**.



- 4 Si incorporó a la lista una pista equivocada, oprima el botón ▶, luego oprima los botones ▲▼ para seleccionar la pista equivocada. Oprima el botón **CANCEL**. Se eliminará la pista equivocada.

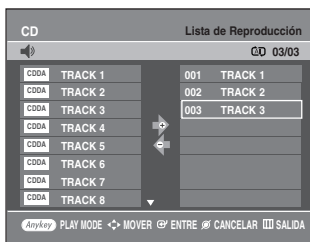

- 5 Oprima el botón **PLAY** para reproducir la lista de reproducción.

Reproducción de un disco de imágenes



- 1 Introduzca un disco JPEG en la bandeja de disco.



- 2 Oprima los botones ▲▼ hasta seleccionar **Navegación del disco** y oprima **ENTER** o ▶.

- 3 Oprima los botones ▲▼ hasta seleccionar **Foto** y oprima el botón **ENTER** o ▶.

- 4 Oprima los botones ▲▼ ◀ ▶ para seleccionar una imagen.



- Para ver las 8 imágenes siguientes, oprima el botón ▶▶▶.
- Para ver las 8 imágenes anteriores, oprima el botón ◀◀◀.

- 5-1** Si oprime el botón ►II, aparecerá la pantalla de velocidad de la presentación. Oprima los botones ◀▶ para configurar la velocidad de la presentación de diapositivas, luego oprima el botón **ENTER**.



- 5-2** Oprima el botón **ENTER** con una imagen seleccionada en la pantalla Álbum. Y seleccione el modo de visualización (**Pantalla de Álbum** (☰)), **Presentación** (⏮), **Rotación** (🔄) o **Zoom** (🔍)) utilizando los botones ◀▶ y oprima el botón **ENTER**.



- ☰ : regresa a la pantalla del Álbum
- ⏮ : la unidad ingresa en el modo de presentación de diapositivas. Antes de que comience la presentación de diapositivas, se deberá configurar el intervalo entre imágenes (velocidad de la presentación de diapositivas).
- 🔄 : Cada vez que se oprime el botón **ENTER** la imagen rota 90 grados en sentido horario.
- 🔍 : Cada vez que se oprime el botón **ENTER** la imagen se amplía hasta 4X (cuatro veces el tamaño normal).

→ tamaño normal → 2X → 4X → 2X

- Oprima el botón **ANYKEY** para ver la barra del menú.
- Oprima el botón **RETURN** para suprimir la barra del menú.

Reproducción de MPEG4



El archivo MPEG4 se utiliza para incluir datos de audio y vídeo. Es posible reproducir archivos MPEG4 con las siguientes extensiones.
- .AVI, .DIVX, avi, divx

- 1** Inserte un disco MPEG4 en la bandeja de disco.



- 2** Pulse los botones ▲▼ para seleccionar **Navegación del Disco** y pulse el botón **ENTER** o ►.



- 3** Pulse los botones ▲▼ para seleccionar **DivX** y pulse el botón **ENTER** o ►.

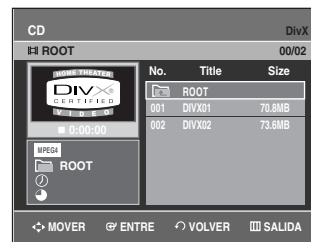

- 4** Pulse los botones ▲▼ para seleccionar el archivo avi (DivX) y pulse el botón **ENTER**, ► o **PLAY**.

- 5** Cuando se reproduce el archivo MPEG4, puede utilizar las siguientes funciones. Si se pulsa el botón STOP una vez durante la reproducción, aparecerá la lista de archivos, si se pulsa el botón de nuevo se saldrá de la pantalla del menú.

Descripción de la función MPEG4

Función	Descripción
Omitir (◀◀ o ▶▶)	Durante la reproducción, pulse el botón SKIP ◀◀ o ▶▶, salta 5 minutos hacia adelante o hacia atrás.
Buscar (◀◀ o ▶▶)	Durante la reproducción, pulse el botón SEARCH (◀◀ o ▶▶) y púlselo de nuevo para buscar a una mayor velocidad. → Rápido 1 → Rápido 2 → Rápido 3 →
Reproducción a cámara lenta	En el modo de pausa o paso, pulse el botón SEARCH (▶▶) del mando a distancia. → Lento 1 → Lento 2 → Lento 3 →
Reproducción de movimiento escalonado	Pulse el botón F.ADV/SKIP del mando a distancia durante la reproducción o en pausa.



Nota

- Este Grabador de DVD puede reproducir los siguientes formatos de compresión de vídeo:
 - Formato de códec MPEG4: DivX 3.11
DivX 4.x DivX 5.x
 - Formato de audio: .MP3, .MPEG, .PCM, .AC3, .DTS
- Formatos de archivos de subtítulos admitidos: .smi, .srt, .sub, .psb, .txt, .ass (El archivo de subtítulos debe tener exactamente el mismo nombre que el nombre del archivo MPEG4 correspondiente).
- Es posible que no se reproduzcan algunos archivos MPEG4 creados en un PC. Por esta razón no se admite el tipo de Códec, versión y resolución más alta de lo especificado.

Reproducción de VCR



- 1 Introduzca una cinta VHS estándar en la bandeja de VCR.
 - Cuando se introduce una cinta, la unidad se enciende automáticamente.
- 2 Oprima el botón ▶II(PLAY/PAUSE) del control remoto o del panel frontal de la unidad. La cinta comenzará a reproducirse automáticamente si se retira el Seguro de grabación y está activado el modo Auto Play.

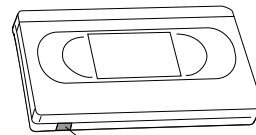

Lengüeta de seguridad de grabación

- 3 Oprima el botón ■ (STOP) en el control remoto o en el panel frontal de la unidad.

Tracking (Alineación)



La función Tracking (Alineación) elimina las líneas blancas que en ocasiones aparecen durante la reproducción debido a leves diferencias en las bandejas de grabación. El botón **CH/TRK** (^ / v) automáticamente alineará las cintas grabadas con los cabezales de reproducción para solucionar este problema. También puede realizar la alineación manualmente.

- 1 Ajuste de la cinta manualmente
Durante la reproducción, oprima el botón **CH/TRK**(^ / v) para eliminar las líneas blancas de la imagen.

Características de reproducción de VCR especiales



Mientras se está reproduciendo la cinta de video, puede disfrutar de diversas características de reproducción especiales, entre las que se incluyen la pausa, el avance de cuadros, el salto de cuadros, la reproducción en cámara lenta y muchas más.

Pausa

En el modo de Reproducción, oprima el botón **II(PLAY/PAUSE)** para inmovilizar un único cuadro.

Avance de cuadros

En el modo de pausa, oprima el botón **F.ADV/SKIP** para avanzar hacia el cuadro siguiente.

Avance/retroceso

En el modo de Reproducción, oprima el botón Forward (▶▶) o el botón Rewind (◀◀) para avanzar o retroceder en dos velocidades:

- Búsqueda de imagen - Oprima y libere repetidamente para que la cinta avance o retroceda 2, 3, 5, 7 veces la velocidad normal.
- Búsqueda rápida - Oprima y mantenga oprimido para que la cinta avance o retroceda 7 veces la velocidad normal.

Saltear

En el modo de Reproducción, oprima el botón **F.ADV/SKIP** para avanzar exactamente 30 segundos. Oprima el botón **F.ADV/SKIP** repetidamente hasta llegar a 4 veces para avanzar 2 minutos.

Reproducción en cámara lenta

En el modo de Pausa, oprima el botón ▶▶ para reproducir en cámara lenta. Oprima el botón ▶▶ repetidamente a una velocidad de reproducción sumamente baja de 1/5 a 1/30 de la reproducción normal. Oprima el botón **PLAY** dos veces para volver a la reproducción normal.

Reproducción de S-VHS



La Grabadora de DVD y VCR le permite reproducir cintas S-VHS de alta calidad.

1 Introduzca una cinta S-VHS en la bandeja de VCR.

2 Oprima el botón **II(PLAY/PAUSE)** del mando a distancia o en el panel frontal para reproducir una cinta S-VHS.

Sistema de búsqueda variable



Cada vez que graba una cinta en esta Grabadora de DVD y VCR, automáticamente se marca un "índice" en la cinta cuando la grabación comienza. La función de Búsqueda permite avanzar o retroceder a un índice específico y comenzar la reproducción desde ese punto. Dependiendo de la dirección seleccionada, los índices se numeran de la siguiente forma:

- Esta Grabadora de DVD y VCR utiliza un sistema de índices estándar (VISS). Por lo tanto, reconocerá cualquiera de los índices marcados por otras VCR que utilicen el mismo sistema y vice versa.

Vaya a [0:00:00]

Utilice esta función cuando desee buscar la posición 0:00:00 en el contador de una cinta.

- 1** Oprima el botón **CANCEL** en el punto de la cinta donde desea configurar el contador en 0:00:00.
- 2** Oprima el botón **ANYKEY** cuando la cinta esté detenida.



- 3** Oprima los botones ▲▼ para seleccionar **Vaya a [0:00:00]**, luego oprima el botón **ENTER**. La VCR retrocederá o avanzará en busca de la posición 0:00:00 en el contador, luego se detendrá automáticamente en esa posición.

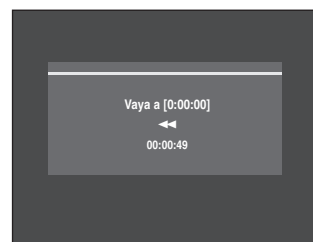

Fin de búsqueda

Utilice esta función cuando desee buscar una posición en blanco para grabar un programa en la cinta.

- 1 Oprima el botón **ANYKEY** cuando la cinta esté detenida.



- 2 Oprima los botones **▲▼** para seleccionar **Fin de búsqueda**, luego oprima el botón **ENTER**. La VCR avanzará en busca de una posición en blanco, luego se detendrá automáticamente en esa posición. Si la VCR llega al final de la cinta en el modo de búsqueda del final, la cinta se expulsará.

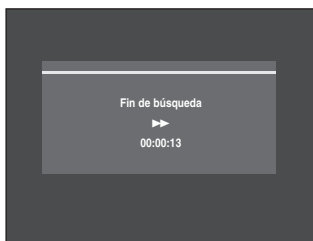

Adelanter a Scan/Inverso a Scan

Utilice la función de escaneo y reproducción cuando no sepa con exactitud dónde está ubicado un programa en la cinta.

- 1 Oprima el botón **ANYKEY** cuando la cinta esté detenida.



- 2 Oprima los botones **▲▼** para seleccionar **Adelanter a Scan** o **Inverso a Scan**, luego presione el botón **ENTER**. Cuando se encuentra una Marca de índice, la Grabadora de DVD y VCR reproducirá la cinta durante 5 segundos, después de los cuales continuará buscando la próxima Marca de índice.

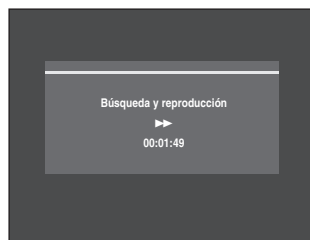

Grabación

Esta sección muestra diversos métodos de grabación de DVD.



◆ Grabación de DVD	
Antes de grabar	59
Discos grabables	59
Formatos de grabación	60
Modo de grabación	60
Video no grabable	60
Grabación del canal que está mirando en ese momento	61
Grabación desde dispositivos externos	62
Grabación mediante un puerto de entrada DV	62
Grabación con un solo botón (OTR)	63
Grabación con temporizador	63
Edición de la lista de grabaciones programadas	65
Eliminación de la lista de grabaciones programadas	65
◆ Grabación de VCR	
Grabación básica de VCR	66
Control del tiempo restante	67
Funciones de grabación especiales	67
Copia a DVD o VCR	68

Antes de grabar

Esta unidad puede grabar en diversos tipos de discos. Antes de grabar, lea las instrucciones que aparecen a continuación y seleccione el tipo de disco según su preferencia.

Discos grabables

Esta grabadora puede grabar en los siguientes tipos de discos.

DVD-RW	DVD-R
	

- Los DVD-RW son grabables.
- Los DVD-R no son regrabables.

Compatibilidad entre la grabadora de Samsung y de otros fabricantes.

Tipos de discos	Formato de grabación	Dispositivo de grabación	Finalización	Grabación adicional en en la Grabadora Samsung
DVD-RW	Modo VR	Samsung	finalizado	No grabable
			no finalizado	Grabable
		Otra compañía	finalizado	No grabable
			no finalizado	Grabable
	Modo V	Samsung	finalizado	No grabable
			no finalizado	Grabable
Otra compañía	Samsung	finalizado	No grabable	
		no finalizado	No grabable	
DVD-R	Modo V	Samsung	finalizado	No grabable
			no finalizado	Grabable
		Otra compañía	finalizado	No grabable
			no finalizado	No grabable
		Samsung	finalizado	No grabable
			no finalizado	No grabable



Nota

■ Finalizar

- Esta función cierra el DVD-RW/-R de modo tal que no se pueda realizar ninguna grabación adicional.

■ No finalizar

- Esta función permite que se puedan realizar grabaciones adicionales en un disco DVD-RW grabado originalmente en la DVD-VR330, VR330S.
- Un DVD-RW que haya sido grabado por medio de DAO(Disc At Once) en una PC no puede dejarse sin finalizar.
- Un disco DVD-RW que haya sido grabado en el Modo Video de una grabadora de un fabricante diferente no puede dejarse sin finalizar.
- Un disco DVD-R no puede dejarse sin finalizar.

Formatos de grabación

Cuando usted introduce un disco sin usar, aparece el siguiente mensaje. Dado que las funciones disponibles difieren según el tipo de disco, seleccione el disco que mejor se adapte a sus preferencias.

DVD-RW/-R: Cuando se introduce por primera vez un disco DVD-RW sin usar, aparecerá el mensaje “Disco no iniciado ¿Desea iniciar este disco?”. Si selecciona **Sí**, comenzará la inicialización.

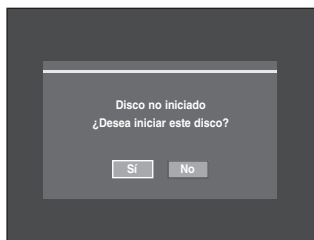

En caso de un disco DVD-RW, puede cambiar el modo. Consulte Formato de un disco en la página 83.



DVD-R: la inicialización del disco no es necesaria.

DVD-RW(Modo video)-R

- Los capítulos se crearán automáticamente cuando finalice la grabación de discos DVD-R / DVD-RW en modo Video si el Creador de capítulos se configuró en On (activado).
- Edición simple (eliminación de títulos/modificación del nombre del título).

DVD-RW(Modo VR)-RW

- Este modo incluye múltiples funciones de edición (tales como la eliminación del título por completo, la eliminación parcial de un título, etc.).
- Varias opciones de edición utilizando una Lista de reproducción creada.

Modo de grabación

Con la unidad en modo de parada, seleccione uno de los cuatro modos de grabación pulsando de forma repetida el botón **REC SPEED** para el tiempo de grabación y la calidad de imagen deseados.

En general, la calidad de la imagen mejora a medida que el tiempo de grabación disminuye.

En el modo AUTO, el modo de grabación más apropiado se ajusta automáticamente, según el tiempo restante en la cinta y la duración de la grabación con temporizador.

Esta función se selecciona sólo en un modo en los modos XP, SP, LP y EP. Sólo puede seleccionar un modo entre XP, SP, LP y EP para grabación con temporizador.

Modo	Característica	Tiempos de grabación Velocidades de transferencia de datos
XP (modo de alta calidad)	Selecciónelo cuando la calidad del video es importante.	Aprox. 1 hora alrededor de 8 Mbps
SP (modo de calidad estándar)	Selecciónelo para grabar en calidad estándar.	Aprox. 2 horas alrededor de 4 Mbps
LP (tiempo de grabación prolongado)	Selecciónelo cuando se requiere un tiempo de grabación prolongado.	Aprox. 4 horas alrededor de 2 Mbps
EP (modo extendido)	Selecciónelo cuando se requiere un tiempo de grabación prolongado.	Aprox. 6 horas/ alrededor de 1,2 Mbps Aprox. 8 horas/ alrededor de 0,8 Mbps
AUTO	para la grabación con temporizador únicamente consulte la página 64.	Aprox 60 a 480 min. alrededor de 0,8 a 8Mbps

- Los DVD-R de doble capa tiene aproximadamente el doble de capacidad que los DVD-R de una capa.
(Consulte la página 42.)

Video no grabable

Las imágenes con protección contra copia no pueden grabarse en esta Grabadora de DVD y VCR. Cuando la Grabadora de DVD y VCR recibe una señal de protección contra copia, la grabación se detiene y en la pantalla aparece el siguiente mensaje.



Leyendas concernientes al control de copias

Las emisiones televisivas que contienen leyendas de control de copias pueden contar con uno de los siguientes tres tipos de leyendas: Copia-libre, Copia-una vez y Copia-nunca. Si desea grabar un programa del tipo "copia-una vez", utilice el DVD-RW con CPRM en Modo VR.

	Copia-libre	Copia-una vez	Copia-nunca
DVD-RW(Ver.1.1)	○	-	-
DVD-RW(Ver.1.1) con CPRM			
Modo VR	○	○*	-
DVD-R	○	-	-

Una vez que se haya grabado un programa "copia-una vez", no se pueden realizar grabaciones adicionales.

* compatible con CPRM.

- Sistema de protección contra copia "Content Protection for Recordable Media" (CPRM)

El CPRM es un mecanismo que incorpora un cifrado al medio en el cual se está grabando. Está admitido en algunas grabadoras de DVD, pero no en muchos reproductores de DVD. Cada DVD grabable vacío tiene un ID de soporte único de 64 bits grabado en el BCA (Área de corte de ráfaga). Cuando se graba contenido protegido en el disco, puede ser encriptado con un cifrado de 56 bits C2 (Cryptomeria) derivado del ID de medio. Durante la reproducción, se lee el ID del BCA y se lo utiliza para generar una clave para descifrar el contenido del disco. Si el contenido del disco está copiado en otro medio, faltará el ID o será equivocado y no se podrá descifrar la información.

Grabación del canal que está mirando en ese momento



1. Asegúrese de que se ha conectado el cable de la antena.
2. Verifique el tiempo restante del disco.

Es necesario dar formato a los discos DVD-RW antes de iniciar la grabación. (Consulte la página 59.)

- 1 Oprima el botón **OPEN/CLOSE** e introduzca un disco regrabable en la bandeja de discos.
- 2 Oprima el botón **OPEN/CLOSE** para cerrar la bandeja de discos.
Espere hasta que "LOAD" (Cargar) desaparezca de la pantalla del panel frontal.

- 3 Oprima los botones **CH/TRK** (Λ/∨) o los botones numéricos para seleccionar el canal que desea grabar.

- 4 Oprima el botón **REC SPEED** repetidamente para seleccionar la velocidad de grabación (calidad).
 - XP(Alta, aprox. 1 hora) → SP(Estándar, aprox. 2 horas) → LP(Baja, aprox. 4 horas) EP(Reproducción extendida, aprox. 6 horas/8horas)



- 5 Oprima el botón **REC**.
 - "●" aparece en la pantalla y comienza la grabación.

- 6 Oprima el botón **STOP** para detener o finalizar la grabación que está en curso.
 - Aparecerá el mensaje: "Actualizando información del disco. Un momento por favor."

Pausa / Continuar

- Oprima el botón **REC PAUSE** para efectuar una pausa en la grabación en curso.
- Oprima el botón **REC PAUSE** nuevamente durante la pausa para continuar con la grabación.
- Puede cambiar de canal oprimiendo los botones **CH/TRK** (Λ/∨) durante las pausas de la grabación.



Nota

- La grabación se detendrá automáticamente si no queda espacio libre para grabar.
- En un disco DVD-RW/-R pueden grabarse hasta 99 títulos.
- Si se interrumpe el suministro de energía debido a una falla en la energía o por cualquier otra razón, no se guardará en el disco el título que se esté grabando.
- La grabación se detendrá automáticamente si se selecciona una imagen con protección contra copia.
- No use discos DVD-R de autoría con esta unidad.

Grabación desde dispositivos externos

Siga estas instrucciones para grabar en un disco o en una cinta desde dispositivos externos como una videocámara.

1 Conecte el puerto de salida AV de sus dispositivos externos al puerto de entrada AV en el frente o en la parte trasera de su Grabadora de DVD y VCR utilizando un cable de audio y video.

2 Encienda su Grabadora de DVD y VCR y cambie al modo AV In presionando el botón **INPUT SEL.** en el control remoto.
La pantalla del panel frontal cambia en la siguiente secuencia dependiendo de la configuración de la entrada de video del menú.

AV 1: → Número de canal → AV 1 → AV 2 → DV

S-Video: → Número de canal → SUPER → AV 2 → DV

3 Oprima el botón **REC SPEED** repetidamente para seleccionar la velocidad de grabación (calidad).

→ SP → LP → EP → XP

4 Cuando su Grabadora de DVD y VCR se encuentre en modo de parada, inicie la reproducción en el dispositivo externo.

5 Oprima el botón **REC** de su Grabadora de DVD y VCR para comenzar la grabación cuando aparezca el video deseado del dispositivo externo.

6 Oprima el botón **STOP** de su Grabadora de DVD y VCR cuando haya finalizado la grabación.



Nota

- Asimismo consulte el manual del usuario acerca de los Dispositivos externos cuando graba en el modo AV In utilizando un cable de audio y video.
- Puede grabar una fuente externa a través del cable S-Video. (Consulte la página 25.)
- Para obtener más información sobre el cambio de la entrada de video de AV! a S-Video, consulte la página 39 (Entrada de video).

Grabación mediante un puerto de entrada DV

Puede controlar la videocámara utilizando la interfaz IEEE1394 (DV).

Siga estas instrucciones para grabar en un disco o una cinta las imágenes capturadas con una videocámara que tenga un puerto de salida DV.

1 Conecte el puerto de salida DV de su videocámara al puerto de entrada DV en el frente de su Grabadora de DVD y VCR utilizando un cable DV.

2 Encienda su Grabadora de DVD y VCR y cambie al modo DV oprimiendo **INPUT SEL.** en el control remoto.

3 Oprima el botón **REC SPEED** repetidamente para seleccionar la velocidad de grabación (calidad).

→ SP → LP → EP → XP

4 Oprima el botón **INPUT SEL.** para seleccionar DV. Si la conexión de entrada está configurada en DV, en el margen superior de la pantalla aparece un menú de reproducción/grabación que permite controlar la videocámara.



5 Seleccione el ícono de Play (reproducir) en la parte superior de la pantalla para reproducir con la videocámara y encontrar la posición inicial para copiar.

6 Para comenzar la grabación, oprima el botón ◀▶ y seleccione el ícono para grabar (●) ubicado en el margen superior de la pantalla, luego oprima el botón **ENTER.**

Puede oprimir el botón **REC** del control remoto para que comience la grabación. Para ver en pantalla los iconos relacionados con la reproducción, pulse cualquier botón de dirección del mando a distancia.

7 Oprima el botón **STOP** de su Grabadora de DVD y VCR cuando haya finalizado la grabación.



Nota

- Es posible que algunas videocámaras no funcionen con su Grabadora de DVD y VCR incluso si tienen un puerto de salida DV.
- También consulte el manual del usuario acerca de su videocámara cuando graba mediante un puerto DV.

Grabación con un solo botón (OTR)



La grabación mediante una tecla (OTR) permite añadir tiempo de grabación en incrementos predefinidos de hasta 4 horas oprimiendo de forma repetida el botón **REC**.

1 Oprima los botones **CH/TRK** (▲/▼) o los botones numéricos para seleccionar el canal que desea grabar. Si desea grabar mediante un componente externo conectado, oprima el botón **INPUT SEL.** para seleccionar un puerto de entrada apropiado (AV1, AV2 o DV).

- Canal de CATV: 1 a 125
- Canal de TV: 2 a 69

2 Oprima el botón **REC** para comenzar la grabación.

3 Durante el modo Record (Grabación), oprima el botón **REC** nuevamente para activar la función Grabación con un solo botón (OTR).

- En la pantalla aparece la duración de la grabación de 0:30, y la Grabadora de DVD y VCR grabará exactamente 30 minutos.

4 Continúe oprimiendo el botón **REC** para añadir tiempo de grabación en incrementos predefinidos de hasta 4 horas.

→ 0:30 → 1:00 → 1:30 → 2:00 → 3:00 → 4:00 → Off

- La Grabadora de DVD y VCR detiene la grabación automáticamente cuando el tiempo ha transcurrido.

Para detener la grabación

Oprima el botón **STOP** (■).

Aparecerá el mensaje "Pulse el botón STOP una vez más para cancelar de grabación temporizador."

Oprima el botón **STOP** (■) nuevamente.

Aparecerá el mensaje "Actualizando información del disco. Un momento por favor"



Nota

- El contador del temporizador disminuye minuto a minuto de 4:00 a 0:00, luego la Grabadora de DVD y VCR deja de grabar.

Grabación con temporizador



Es preciso que configure el reloj (Configuración inicial - Configuración de la hora) antes de proceder a grabar con temporizador. (Consulte la página 31)

1 Oprima el botón **OPEN/CLOSE** e introduzca un disco regrabable en la bandeja de discos.

2 Oprima el botón **OPEN/CLOSE** para cerrar la bandeja de discos. Espere hasta que "LOAD" desaparezca de la pantalla del panel frontal.

3 Con la unidad en el modo Stop (Detener), oprima el botón **MENU**.

4 Oprima los botones ▲▼ para seleccionar **Grab. con temp.**, luego oprima el botón **ENTER** o ►.



5 Oprima los botones ▲▼ para seleccionar **Grabación con Temporizador**, luego oprima **ENTER** o ►. Puede ir directamente a la pantalla de grabación con temporizador oprimiendo el botón **TIMER REC**. Aparecerá la pantalla de grabación con temporizador.



- 6** Complete los ítem utilizando los botones ▲▼◀▶. ◀▶ : se desplaza hacia el ítem anterior/siguiente, ▲▼ o 0-9: Para definir o cambiar opciones en el menú Scheduled Record List.

- **To** : Seleccione el soporte para grabar (DVD o VCR).
 - **Fuente** : la fuente de entrada de video (AV 1, AV 2), o el canal de transmisión del cual desea hacer una grabación con temporizador.
 - **Fecha** : fecha en la cual comienza la grabación con temporizador.
 - Existen tres opciones al fijar la fecha como se muestra a continuación:
- ① Para realizar una grabación en una fecha específica, presione los botones ▲▼ o numéricos hasta que aparezca la fecha que desea.

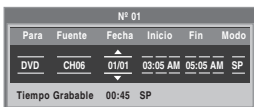

- ② Para realizar una grabación a la misma hora todos los días (Lun-Vie), presione los botones ▲▼ hasta que aparezca Lun-Vie:



- ③ Sat's appears: Para realizar una grabación un día específico de la semana (Dom's-Sáb's), presione los botones ▲▼ hasta que aparezca Dom's.É.Sáb's:



- **Inicio/Fin** : Hora de inicio y fin de la grabación con temporizador.

• Modo de grabación (DVD)

AUTO : Selecciónelo cuando desee configurar la calidad del video automáticamente. En el modo AUTO, el modo de grabación más apropiado se ajusta automáticamente, según el tiempo restante en la cinta y la duración de la grabación con temporizador. Esta función se selecciona sólo en un modo en los modos XP, SP, LP y EP. Sólo puede seleccionarse un modo entre XP, SP, LP y EP para grabación con temporizador.

XP (alta calidad) : Selecciónelo cuando la calidad del audio y del video es importante. (Aprox. 1 hora)

SP (calidad estándar) : Selecciónelo para grabar en calidad estándar. (Aprox. 2 horas)

LP (baja calidad) : Selecciónelo cuando se requiera un tiempo de grabación prolongado. (Aprox. 4 horas)

EP (modo extendido) : Selecciónelo cuando se requiere un tiempo de grabación más prologando. (Aprox. 6 horas alrededor de 1,2 Mbps o aprox. 8 horas alrededor de 0,8 Mbps)



Nota

- Cuando realiza una grabación en el modo EP en un disco DVD-RW(V)/R, tal vez no grabe las 6 u 8 horas completas dado que la unidad utiliza el sistema de CODIFICACIÓN VBR(tasa de bits variable). Por ejemplo, si usted graba un programa con demasiada acción, emplea una tasa de bits mayor que, como consecuencia, consume más memoria del disco.

• Modo de grabación (VCR)

AUTO : Selecciónelo cuando desee configurar la calidad del video automáticamente. La calidad automática depende del tiempo restante de la cinta de VCR.

SP : Reproducción estándar, para obtener una imagen de la mejor calidad

SLP : Reproducción super larga, para el máximo tiempo de grabación (3 veces el modo SP).

- 7** Oprima el botón **ENTER**.

- ⊕ aparecerá en el panel frontal. Significa que se registró la grabación con temporizador.

Si las configuraciones del temporizador se superponen

Los programas se graban en orden de prioridad.

Si la grabación con temporizador está configurada para el primer programa y luego nuevamente para el segundo programa y ambos programas se superponen, el siguiente mensaje aparecerá en la pantalla: "¿Desea eliminar el N° 1,2.". El mensaje muestra que el primer programa tiene prioridad. Luego de que la grabación del primer programa haya finalizado, comienza la grabación del segundo programa.

Para salir sin guardar la configuración actual

Oprima los botones **ENTER** o **TIMER REC**.

Para regresar al menú anterior.

Oprima el botón **RETURN** si no desea configurar la grabación con temporizador.

8

Apague la unidad para que finalice la grabación con temporizador.

- ⊕ se encenderá y se apagará si el disco o la cinta no fueron introducidos.



Nota

- El tiempo de grabación con temporizador puede diferir del tiempo de configuración dependiendo del estado del disco y del estado integral de la grabación con temporizador (por ejemplo, si los tiempos de grabación se superponen, o si la grabación previa finaliza dentro de los 3 minutos anteriores a la hora de inicio de la siguiente grabación).

Edición de la lista de grabaciones programadas



Siga estas instrucciones para editar la lista de grabaciones con temporizador.

1 Oprima el botón **MENU**.

2 Oprima el botón **▲▼** para seleccionar **Grab. con temp.**, luego oprima el botón **ENTER** o **▶**.

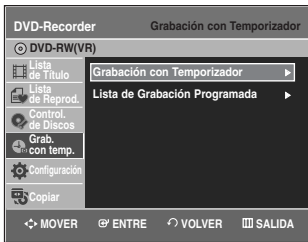

3 Oprima el botón **▲▼** para seleccionar **Lista de Grabación Programada**, luego oprima el botón **ENTER** o **▶**.



4 Oprima el botón **▲▼** para seleccionar el número de la lista de grabaciones programadas que desea editar, luego oprima el botón **ENTER** o **▶**.
• Se exhibirán los ítems **Modif.** y **Elimin.**



5 Oprima el botón **▲▼** para seleccionar **Modif.**, luego oprima el botón **ENTER**.
• Aparecerá la pantalla **Grabación con temporizador**. Edite los ítems que desea modificar. Consulte la sección de **Grabación con temporizador** para obtener más información acerca de los ítems de **Entrada de la grabación con temporizador**. (Consulte la página 64)



6 Oprima el botón **ENTER** para confirmar la edición efectuada.

7 Oprima el botón **MENU** luego de concluir la operación. La pantalla del menú desaparecerá.

Eliminación de la lista de grabaciones programadas



Siga estas instrucciones para eliminar un título de la lista de grabaciones con temporizador.

1 Oprima el botón **MENU**.

2 Oprima el botón **▲▼** para seleccionar **Grab. con temp.**, luego oprima el botón **ENTER** o **▶**.

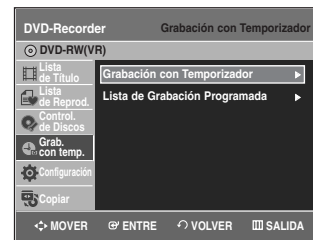

- 3** Oprima el botón ▲▼ para seleccionar **Lista de Grabaciones Programadas**, luego oprima el botón **ENTER** o ►.



- 4** Oprima el botón ▲▼ para seleccionar el número de la lista de grabaciones programadas que desee eliminar, luego oprima el botón **ENTER**.
- Se exhibirán los ítems Modif. y Elimin..



- 5** Oprima el botón ▲▼ para seleccionar **Elimin.**, luego oprima el botón **ENTER** o ►.
- Aparecerá el mensaje de confirmación de eliminación '¿Desea eliminar N° 01?'.

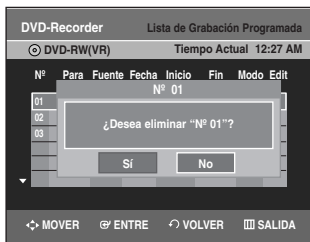

- 6** Oprima los botones ◀▶ para seleccionar **Sí**, luego oprima el botón **ENTER**.
- El título seleccionado será eliminado de la lista.

- 7** Oprima el botón **MENU** luego de concluir la operación. La pantalla del menú desaparecerá.

- Nota** ■ No puede borrar programas que se estén actualmente grabando.

Grabación básica de VCR



Antes de comenzar

1. Verifique las conexiones del canal de TV y de la antena.
2. Verifique el tiempo restante en la cinta. Puede grabar un programa de TV en curso introduciendo una cinta en blanco y presionando el botón ● (REC). Puede incluso añadir tiempo en incrementos predefinidos de hasta 4 horas oprimiendo de forma repetida el botón ● (REC).



- Nota** ■ Asegúrese de que su cinta de video tenga un Seguro de grabación. Si faltara el seguro, puede cubrir la abertura con un pequeño trozo de cinta.



- PRECAUCIÓN:** ■ Advertencia: No cubra la abertura salvo que esté seguro de que desea grabar en la cinta.

- 1** Introduzca una cinta VHS en blanco dentro de la bandeja de VCR.
 - Asegúrese de que la cinta tenga una duración lo suficientemente prolongada como para grabar el programa completo.

- 2** Oprima los botones **Numéricos** o los botones **CH/TRK** (▲/▼) para seleccionar el canal que desea. Oprima el botón **INPUT SEL.** para seleccionar AV1, AV2 o DV si va a grabar desde un dispositivo externo conectado a los terminales de entrada del grabador.

- 3** Oprima el botón **REC SPEED** en el control remoto para configurar la Velocidad de grabación según una de las siguientes opciones:
 - SP – Reproducción estándar, para obtener una imagen de la mejor calidad.
 - SLP – Reproducción superlarga, para el máximo tiempo de grabación (3 veces el modo SP).



- Nota** ■ La Velocidad de grabación seleccionada aparecerá en la pantalla del panel frontal y en la pantalla de la TV.

Máximo tiempo de grabación - SP vs. SLP

Duración de la cinta	SP (Reproducción estándar)	SLP (Reproducción superlarga)
T-120	2 hrs	6 hrs
T-160	2hrs 40 mins	8 hrs
T-180	3 hrs	9 hrs



Nota

- Cuando mira o graba en la VCR durante la Grabación de DVD, es posible que algunos de los botones de funciones no puedan utilizarse. Aparecerá el mensaje “Esta función no esté disponible.”

4 Oprima el botón ● (REC) en el control remoto o en el panel frontal.
Para ver de qué opciones dispone mientras la grabación está en curso, lea “Funciones de grabación especiales”.

5 Oprima el botón **STOP** para detener o finalizar la grabación que está en curso.

Pausa / Continuar

- Oprima el botón **REC PAUSE** para efectuar una pausa en la grabación en curso.
- Oprima el botón **REC PAUSE** nuevamente durante la pausa para continuar con la grabación.
- Puede cambiar de canal oprimiendo los botones **CH/TRK** (▲/▼) durante las pausas de la grabación.

Control del tiempo restante



1 Oprima el botón **INFO** en el control remoto. Aparecerá en pantalla la información que se expone a continuación.
(Estado actual de la bandeja, velocidad de grabación, tiempo restante, canal de entrada, tiempo actual.)



Funciones de grabación especiales



Con la grabación en curso, puede ver un canal diferente o añadir tiempo de grabación en incrementos predefinidos. (por ejemplo, puede ver una reproducción de VCR mientras graba de un DVD y viceversa)

1 Para ver un canal diferente del que se está grabando

Si está mirando mediante la entrada para la Antena durante la grabación, oprima el botón TV/VCR en el control remoto. Cambie el canal que desea ver con el mando a distancia del TV.

2 Para mirar un dispositivo de medios diferente durante la grabación

Puede mirar un DVD durante la grabación de VCR o mirar una cinta de video durante la grabación de DVD.

- Durante la grabación de VCR, introduzca un DVD en la bandeja de DVD. La unidad de salida automáticamente cambiará al DVD y comenzará la reproducción.
- Durante del grabación de DVD, introduzca una cinta de video en la bandeja de VCR. La unidad de salida automáticamente cambiará a VCR y comenzará la reproducción. (Únicamente si a la cinta le falta el seguro de grabación.)

3 Añadir tiempo de grabación

Consulte la función Grabación con un solo botón (OTR). (Consulte la página 62)

4 Grabación de DVD y VCR al mismo tiempo

Se puede efectuar la grabación de DVD y VCR al mismo tiempo, pero es preciso configurar ambos modos para que graben por separado.

- Oprima el botón **DVD/VCR** para configurar la unidad en el modo DVD o VCR.
- Seleccione el modo de entrada AV (CH, AV1, AV2 o DV) para DVD o VCR.
- Seleccione el modo REC para DVD o VCR.
- Oprima el botón **REC** para DVD o VCR.



Nota

- Cuando la Grabadora de DVD y VCR esté conectada al TV utilizando S-Video o un cable de video componente, la pantalla de reproducción de la cinta de vídeo no aparecerá durante la grabación de DVD.
- No puede grabar canales diferentes al mismo tiempo.
- El DVD y el VCR no pueden comenzar a grabar al mismo tiempo. Primero debe configurar un modo para comenzar a grabar y luego el otro.

Copia a DVD o VCR



Puede copiar desde DVD a VCR o desde VCR a DVD. Verifique el tiempo restante en la cinta y en el disco.

Para copiar de DVD a VCR



- 1 Con la unidad en el modo Stop (Detener), oprima el botón **MENU**.
- 2 Oprima los botones **▲▼** para seleccionar **Copiar**, luego presione el botón **ENTER** o **▶**.



- 3 Oprima los botones **▲▼** para seleccionar **DVD --> VCR**, luego oprima el botón **ENTER** o **▶**.

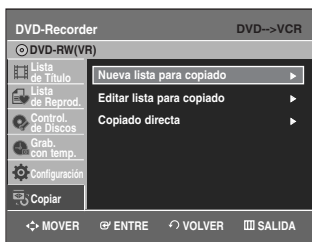

- 4 Oprima los botones **▲▼** para seleccionar **Editar lista para copiado**, luego oprima el botón **ENTER** o **▶**.



Para copiar desde “Editar lista para copiado”, tiene que crear una lista de copia con antelación. Seleccione “Nueva lista para copiado” y cree la nueva lista de reproducción. (Consulte las páginas 78.) Si desea copiar directamente, elija “Copiado directa”. En un disco DVD-RW(V)/DVD-R, sólo puede utilizar la función de copia Direct.

- 5 Oprima los botones **▲▼** para seleccionar la lista para copiado deseada, luego oprima el botón **ENTER** o el botón **▶**.



- 6 Oprima los botones **▲▼** para seleccionar **Copiar**, luego oprima el botón **ENTER** o **▶**.



Copia directa de DVD a VCR

- Introduzca el disco DVD que desea copiar.
- Introduzca la cinta VHS.
- Oprima botón Copy VCR en el panel frontal o en el control remoto (al VCR).
- Para detener la grabación, oprima el botón **STOP**.



- La función Copy no está permitida en el modo de barrido progresivo.

Para copiar de VCR a DVD

1 Con la unidad en el modo Stop (Detener), oprima el botón **MENU**.

2 Oprima los botones **▲▼** para seleccionar **Copiar**, luego oprima el botón **ENTER** o **▶**.

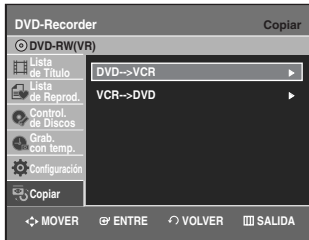

3 Oprima los botones **▲▼** para seleccionar **VCR -> DVD**, luego oprima el botón **ENTER** o **▶**.



4 Puede utilizar los botones **▶II, I◀◀ o ▶▶I, ◀◀ o ▶▶** para buscar la posición inicial. Oprima el botón **ENTER** en el punto inicial.



5 Puede utilizar los botones **▶II, I◀◀ o ▶▶I, ◀◀ o ▶▶** para buscar la posición final.

Oprima el botón **ENTER** en el punto final.

- Se generará una lista para copiado. Repita los pasos detallados anteriormente para crea una lista para copiado.
- En el modo VCR, es posible que la lista para copiado no se pueda guardar.



6 Oprima los botones **▲▼** para seleccionar la lista para copiado deseada, luego oprima el botón **ENTER** o el botón **▶**.



7 Oprima los botones **▲▼** para seleccionar **Copiar**, luego oprima el botón **ENTER** o **▶**.



- El VCR avanzará rápidamente, en busca de una posición inicial y automáticamente comenzará la copia.
- Es posible que los puntos de inicio y fin no coincidan con exactitud.
- Si desea copiar el contenido completo, seleccione **Copiar todo**.

Copia directa de VCR a DVD

- Introduzca la cinta VHS que desea copiar.
- Inserte un disco de DVD regrabable.
- Oprima botón Copy DVD en el panel frontal o en el control remoto (al DVD).
- Para detener la grabación, oprima el botón **STOP**.

Edición

En esta sección se presentan funciones básicas de la edición de DVD y se explican tanto las funciones de edición para la grabación en un disco como las funciones de edición para todo el disco.

<i>Reproducción de la lista de títulos</i>	70
<i>Edición básica (Lista de Títulos)</i>	72
<i>Cambio de nombre (etiquetado) de un título</i>	72
<i>Bloqueo (protección) de un título</i>	73
<i>Eliminación de un título</i>	73
<i>Eliminación de una sección de un título</i>	74
<i>Edición avanzada (Lista de reproducción)</i>	75
<i>Creación de una lista de reproducción</i>	75
<i>Reproducción de los títulos de la lista de reproducción</i>	76
<i>Cambio del nombre de un título de la lista de reproducción</i>	77
<i>Edición de una escena de la lista de reproducción</i>	78
<i>Copia de un título de la lista de reproducción a la VCR</i>	81
<i>Eliminación de un título de la lista de reproducción</i>	81
<i>Controlador de discos</i>	82
<i>Edición del nombre del disco</i>	82
<i>Protección del disco</i>	83
<i>Formateo de un disco</i>	83
<i>Finalización de un disco</i>	84
<i>Desfinalización de un disco (modo V/VR)</i>	85
<i>Eliminar todas las listas de títulos</i>	86

Reproducción de la lista de títulos



Siga estas instrucciones para reproducir una escena desde la Lista de títulos.

Uso del botón TITLE LIST

- 1 Oprima el botón **TITLE LIST**. Aparecerá la pantalla Lista de títulos.



- 2 Oprima los botones **▲▼** para seleccionar un título que desea reproducir desde la Lista de títulos y luego oprima el botón **PLAY**. Se reproducirá el título seleccionado.

- 3 Para detener la reproducción del título, oprima el botón **STOP**. Para volver a la pantalla de la lista de títulos, oprima el botón **TITLE LIST**.

Uso del botón MENU

- 1 Oprima el botón **MENU**.



- 2** Oprima los botones ▲▼ para seleccionar **Lista de Títulos**, luego oprima el botón **ENTER** o ► dos veces. Aparecerá la pantalla Title List.



- 3** Oprima los botones ▲▼ para seleccionar **Título**, luego oprima el botón **ENTER** o ►. Aparecerá el menú **Editar: Reproducir, Camb. Nomb., Eliminar, Modificar, Protección**. (Consulte las páginas 72~75)



- 4** Oprima los botones ▲▼ para seleccionar **Reproducir** y poder reproducir la lista de títulos, luego oprima el botón **ENTER**. Se reproducirá el título seleccionado.

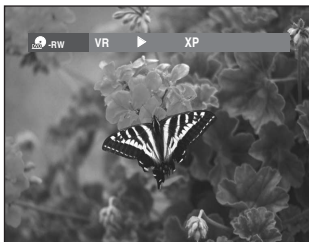

- 5** Para detener la reproducción, oprima el botón **STOP**. Para volver a la pantalla de la lista de títulos, oprima el botón **TITLE LIST**.



Nota

- También puede reproducir un programa grabado presionando el botón **ANYKEY**.

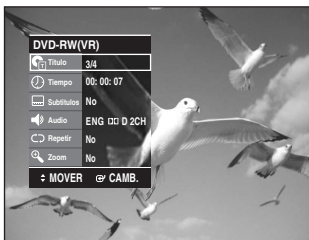

- Oprima los botones ▲▼ para seleccionar **Título**.
- Oprima los botones ◀▶ para seleccionar la reproducción de la lista de títulos, luego oprima el botón **ENTER**.

Elementos de la pantalla Lista de títulos

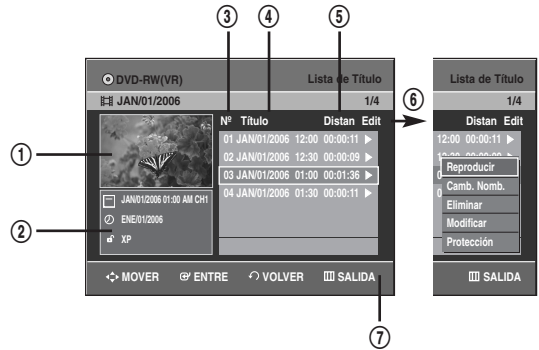

- 1 Pantalla de reproducción de los títulos grabados.
- 2 Ventana de información del título seleccionado: nombre del título, fecha de grabación, estado de bloqueo, modo de grabación
- 3 Número de título grabado.
- 4 Nombre del título grabado
- 5 Duración de la grabación (es decir, el tiempo de reproducción)
- 6 Menú Editar
Reproducir: Reproduce el título seleccionado.
Camb. Nomb.: Cambia el nombre del título seleccionado.
Eliminar: Elimina el título seleccionado de la lista.
Modificar: Elimina una sección del título.
Protección: Bloquea y desbloquea el título seleccionado.
- 7 Pantalla con botones.



Nota

- Depende del tipo de disco.
- El DVD-RW(V)/DVD-R tiene funciones de edición limitadas.

Edición básica (Lista de Títulos)

Cambio de nombre (etiquetado) de un título

Siga estas instrucciones para cambiar un nombre de la lista de títulos, es decir, para editar el título de un programa grabado.



1 Oprima el botón **TITLE LIST**. Aparecerá la pantalla Lista de títulos.

O bien utilice el botón **MENU**.

- Oprima el botón **MENU**.
- Oprima los botones **▲▼** para seleccionar **Lista de Título**, luego oprima el botón **ENTER** o **▶** dos veces.



2 Oprima los botones **▲▼** para seleccionar un título de la Lista de títulos al que le desea cambiar el nombre, luego oprima el botón **ENTER** o **▶**.



3 Oprima los botones **▲▼** para seleccionar **Camb. Nomb.**, luego oprima el botón **ENTER** o **▶**. Aparecerá la pantalla Rename.



4 Seleccione los caracteres deseados usando los botones **▲▼◀▶**, oprima el botón **ENTER**.

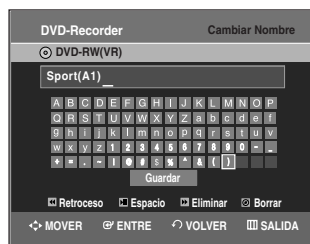

- **Retroceso:** mueve el cursor una posición hacia atrás.
- **Espacio:** introduce un espacio en blanco y mueve el curso un espacio hacia adelante (hacia la derecha).
- **Eliminar:** elimina el caracter en la posición del cursor.
- **Borrar:** borra todos los caracteres ingresados.
- **Guardar:** registra los caracteres ingresados.

5 Oprima los botones **▲▼◀▶** para seleccionar Guardar y luego oprima **ENTER**.

El título modificado aparece en el campo Title correspondiente al título seleccionado.



Bloqueo (protección) de un título

Siga estas instrucciones para bloquear un título y protegerlo de la eliminación accidental.



- 1 Oprima el botón **TITLE LIST**. Aparecerá la pantalla Lista de títulos.

O bien utilice el botón **MENU**.

- Oprima el botón **MENU**.
- Oprima los botones **▲▼** para seleccionar **Lista de Título**, luego oprima el botón **ENTER** o **▶** dos veces.



- 2 Oprima los botones **▲▼** para seleccionar un título de la Lista de títulos al que desea proteger, luego oprima el botón **ENTER** o **▶**.



- 3 Oprima los botones **▲▼** para seleccionar **Protección**, luego oprima el botón **ENTER** o **▶**.



- 4 Oprima los botones **◀▶** para seleccionar **Sí**, luego oprima el botón **ENTER**. El ícono del candado en la pantalla de información para el título seleccionado se transforma en un candado cerrado. (🔒 → 🔒)



Eliminación de un título

Siga estas instrucciones para eliminar un título de la lista de títulos.



- 1 Oprima el botón **TITLE LIST**. Aparecerá la pantalla Lista de títulos.

O bien utilice el botón **MENU**.

- Oprima el botón **MENU**.
- Oprima los botones **▲▼** para seleccionar **Lista de Título**, luego oprima el botón **ENTER** o **▶** dos veces.



- 2 Oprima los botones **▲▼** para seleccionar un título de la Lista de títulos que desea eliminar, luego oprima el botón **ENTER** o **▶**.



- 3 Oprima los botones **▲▼** para seleccionar **Eliminar**, luego oprima el botón **ENTER** o **▶**.

Aparecerá el mensaje de confirmación.

DVD-RAM(VR), DVD-RW (modo VR): Dado que la Lista de reproducción está presente, aparecerá el mensaje '¿Desea eliminar? (Pueden eliminarse listas de reproducción relacionadas.)'



DVD-RW(modos Video), DVD-R :
 Dado que la Lista de reproducción no está presente, aparecerá el mensaje '¿Desea eliminar?'

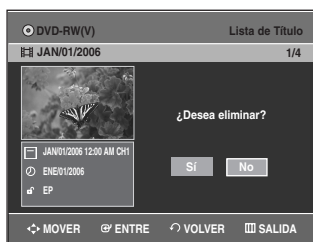

- Depende del tipo de disco.

4 Oprima los botones ◀▶ para seleccionar **Sí**, luego oprima el botón **ENTER**.



Nota

- No puede eliminar un título protegido. Si desea eliminar un título protegido, seleccione **Desactivado** en el menú Protección de título.
- Una vez que se elimina un título de la Lista de título, no puede recuperarse.
- Una vez que se finaliza un DVD-R, DVD-RW, no puede ser eliminado.
- Con el DVD-R, los títulos sólo se eliminan del menú, no obstante, el Título permanece físicamente en el disco.

Eliminación de una sección de un título

Siga estas instrucciones para eliminar una sección de un título de la Lista de título.



(Modo VR)

1 Oprima el botón **TITLE LIST**.
 Aparecerá la pantalla Lista de título.

- bien utilice el botón **MENU**.
- Oprima el botón **MENU**.
- Oprima los botones ▲▼ para seleccionar **Lista de Título**, luego oprima el botón **ENTER** o ▶ dos veces.



2 Oprima los botones ▲▼ para seleccionar un título que desea borrar de la Lista de título, luego oprima el botón **ENTER** o ▶.



3 Oprima los botones ▲▼ para seleccionar **Modificar**, luego oprima el botón **ENTER** o ▶.
 Aparecerá la pantalla Editar lista de títulos.



4 Oprima el botón **ENTER** en el punto de inicio. La imagen y el punto de inicio aparecerán en la ventana del punto de inicio de la eliminación de la sección. **Elementos de la pantalla Editar lista de título.**



- 1 Barra de reproducción
 - 2 Tiempo de reproducción
 - 3 ventana del punto de inicio de la eliminación de la sección y tiempo
 - 4 ventana del punto de fin de la eliminación de la sección y tiempo
- Seleccione los puntos de inicio y de fin de la sección que desea eliminar utilizando los botones relativos a la reproducción.
 - Botones relativos a la reproducción:
 (▶||I|◀◀.◀◀▶▶▶).

- 5** Oprima el botón **ENTER** en el punto de fin. La imagen y el tiempo del punto de fin aparecen en la ventana del punto de fin de la eliminación de la sección.



- 6** Oprima los botones ◀▶ para seleccionar **Eliminar**, luego oprima el botón **ENTER**.

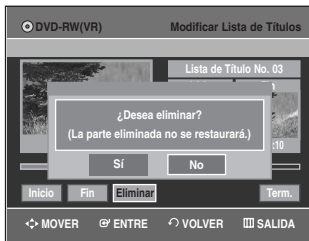

- 7** Oprima los botones ◀▶ para seleccionar **Sí** y oprima el botón **ENTER**. La sección seleccionada ha sido eliminada. Para volver a la pantalla Lista de título, oprima los botones ◀▶ para seleccionar **Volver**.



- La sección que será eliminada deberá tener una duración de por lo menos 5 segundos.
- Si la duración de la sección que será eliminada es de menos de 5 segundos, aparecerá el mensaje 'The range is too short.' (La duración es demasiado corta.)
- Si la hora de fin es anterior a la hora de inicio, aparecerá el mensaje 'End point cannot be marked earlier than start point.' (No se puede configurar un punto de fin anterior al punto de inicio.)
- No se puede eliminar la sección si contiene una imagen en pausa.
- Oprima el botón **MENU** una vez que haya finalizado la operación. La pantalla de la Lista de título desaparecerá.

Edición avanzada (Lista de reproducción)

Creación de una Lista de reproducción

Siga estas instrucciones para crear un nuevo título de la lista de reproducción de un título grabado.



(Modo VR)

- 1** Con la unidad en el modo Deteners, oprima el botón **MENU**.

- 2** Oprima los botones ▲▼ para seleccionar **Lista de Reprod.**, luego oprima **ENTER** o ▶.



- 3** Oprima los botones ▲▼ para seleccionar **Nueva Lista de Reproducción**, luego oprima **ENTER** o ▶. Aparecerá la pantalla **Crear escena**.

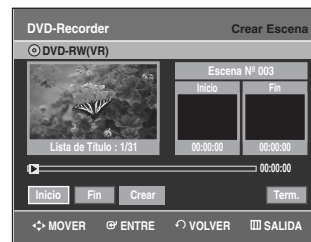

- 4** Oprima el botón **ENTER** en el punto de inicio.

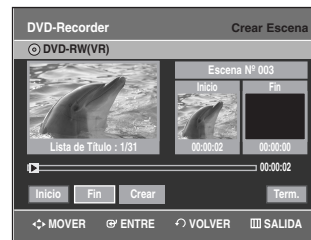

- La imagen y el tiempo del punto de inicio aparecen en la ventana Inicio.
- La barra de selección de color amarillo se mueve al ítem Fin.
- Seleccione el punto de inicio de la sección con la que desea crear una nueva escena usando los botones de reproducción (▶II,I◀◀,▶▶I,◀◀▶▶).

5 Oprima el botón **ENTER** en el punto de fin.



- La imagen y el tiempo del punto de fin aparecen en la ventana Fin.
- La barra de selección de color amarillo se mueve al ítem Crear.

- Para crear una nueva lista de reproducción -

6 Oprima los botones ◀ ▶ para seleccionar **Crear**, luego oprima el botón **ENTER**.

Se agregará una nueva escena a la lista de reproducción actual. Aparecerá una nueva pantalla Crear escena.



Nota

- Puede verificar y visualizar todas las escenas en la pantalla Modificar Lista de Reproducción.
- Repita los pasos 1 a 6 si desea crear una nueva lista de reproducción.
- Repita los pasos del 4-6 si desea crear escenas de la lista de reproducción.

- Para regresar al menú de Editar lista de reproducción -

7 Oprima los botones ▲ ▼ para seleccionar **Term.**, luego oprima el botón **ENTER**.

Aparecerá la pantalla Editar lista de reproducción.



8 Oprima el botón **MENU** o **PLAY LIST** luego de concluir la operación.

La pantalla Edit Playlist desaparecerá.



Nota

- Puede crear hasta 99 títulos en la lista de reproducción.
- Dependiendo del tipo de disco, la pantalla puede diferir ligeramente.

Reproducción de los títulos de la lista de reproducción

Siga estas instrucciones para reproducir los títulos de la lista de reproducción.



(Modo VR)

1 Oprima el botón **PLAY LIST** con el disco detenido. Aparecerá la pantalla Editar lista de reproducción.

O bien utilice el botón **MENU**.

- Con la unidad en el modo Detener, oprima el botón **MENU**.
- Oprima los botones ▲ ▼ para seleccionar **Lista de Reprod.**, luego oprima **ENTER** o ▶.
- Oprima los botones ▲ ▼ para seleccionar **Modificar Lista de Reproducción**, luego oprima **ENTER** o ▶.



2 Oprima los botones ▲ ▼ para seleccionar el título que desea reproducir de la lista de reproducción, luego oprima **ENTER** o ▶.

Aparecerá el menú de Editar lista de reproducción: Reproducir, Camb. Nomb., Modif. Escena, Copiar, Eliminar

3 Oprima los botones ▲ ▼ para seleccionar **Reproducir**, luego oprima **ENTER** o ▶.

Se reproducirán los títulos de la lista de reproducción.





- 4** Oprima el botón **STOP** para detener la reproducción. Volverá a aparecer la pantalla Modificar Lista de Reproducción.

Cambio del nombre de un título de la lista de reproducción

Siga estas instrucciones para cambiar el nombre a un título de la lista de reproducción, es decir, para editar un título de la lista de reproducción.



- 1** Oprima el botón **PLAY LIST** con el disco detenido. Aparecerá la pantalla Editar lista de reproducción.
- O bien utilice el botón **MENU**.
- Con la unidad en el modo Detener, oprima el botón **MENU**.
 - Oprima los botones **▲▼** para seleccionar **Lista de Reprod.**, luego oprima **ENTER** o **▶**.
 - Oprima los botones **▲▼** para seleccionar **Modificar Lista de Reproducción**, luego oprima **ENTER** o **▶**.

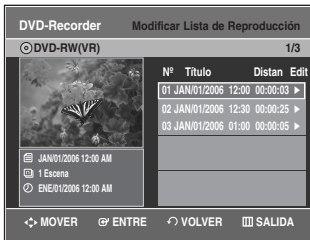

- 2** Oprima los botones **▲▼** para seleccionar el título al que desea cambiarle el nombre de la lista de reproducción, luego oprima **ENTER** o **▶**. Aparecerá el menú de Editar: Reproducir, Camb. Nomb., Modif. Escena, Copiar, Eliminar

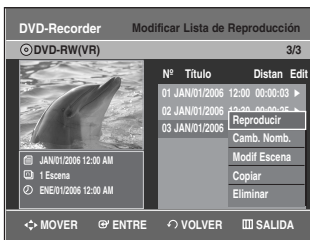

- 3** Oprima los botones **▲▼** para seleccionar **Camb. Nomb.**, luego oprima **ENTER**. Aparecerá la pantalla Cambiar nombre.



- 4** Ingrese los caracteres deseados usando los botones **▲▼◀▶**.



- Esta función es igual a la función Camb. Nomb. usada para cambiar el nombre de la lista de títulos. (Consulte la página 72.)
- La cantidad máxima de caracteres que se pueden ingresar es 31.

- 5** Oprima los botones **▲▼◀▶** para seleccionar **Guardar**, luego oprima **ENTER**. El título modificado aparece en el campo Title correspondiente al título seleccionado.



Edición de una escena de la lista de reproducción

Siga estas instrucciones para editar escenas de una lista de reproducción.



(Modo VR)

- 1 Oprima el botón **PLAY LIST** con el disco detenido. Aparecerá la pantalla Editar lista de reproducción.
 - O bien utilice el botón **MENU**.
 - Con la unidad en el modo Detener, oprima el botón **MENU**.
 - Oprima los botones **▲▼** para seleccionar **Lista de Reprod.**, luego oprima **ENTER** o **▶**.
 - Oprima los botones **▲▼** para seleccionar **Modificar Lista de Reproducción**, luego oprima **ENTER** o **▶**.



- 2 Oprima los botones **▲▼** para seleccionar el título que desea editar de la lista de reproducción, luego oprima **ENTER** o **▶**. Aparecerá el menú de Editar lista de reproducción: Reproducir, Camb. Nomb., Modif. Escena, Copiar, Eliminar



- 3 Oprima los botones **▲▼** para seleccionar **Modif. Escena**, luego oprima **ENTER** o **▶**. Aparecerá la pantalla Editar escena.



Reproducción de una escena seleccionada

- 4 Oprima los botones **▲▼◀▶** para seleccionar la escena que desea reproducir, luego oprima **ENTER**. Se selecciona el título de la lista de reproducción que desea reproducir.



- 5 Oprima **ENTER**. La escena seleccionada se reproducirá.

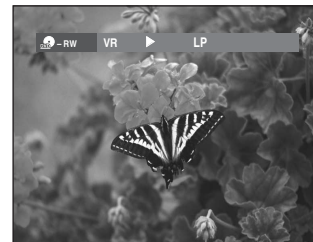

- Para detener la reproducción de la escena, oprima el botón **STOP**.

Modificación de una escena (Reemplazo de una escena)

Para configurar, siga los pasos 1 a 3 de la página 78.

- 4 Oprima los botones **▲▼◀▶** para seleccionar la escena que desea modificar, luego oprima **ENTER**.



- 5 Oprima los botones **▲▼** para seleccionar **Modif.**, luego oprima **ENTER**. Aparecerá la pantalla Modificar escena.

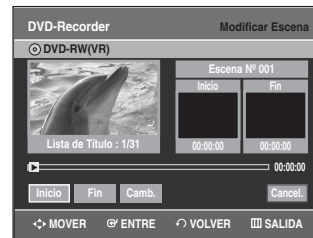

- 6** Oprima el botón **ENTER** en el punto de inicio de la escena.

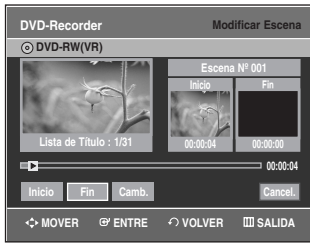

- La imagen y el tiempo del punto de inicio aparecen en la ventana inicio.
- Seleccione el punto de inicio y de fin de la sección que desea modificar usando los botones de reproducción (▶||◀◀◀▶▶▶▶▶).

- 7** Oprima el botón **ENTER** en el punto de fin de la escena.

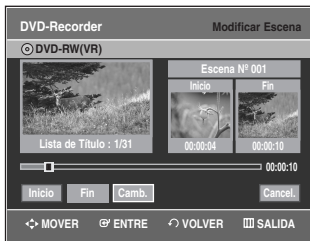

- La imagen y el tiempo del punto de fin aparecen en la ventana Fin.

- 8** Oprima los botones ◀▶ para seleccionar **Camb.**, luego presione **ENTER**.



- La escena que desea modificar cambia por la sección seleccionada.

Traslado de una escena (Cambio de posición de una escena)

Para configurar, siga los pasos 1 a 3 de la página 78.

- 4** Oprima los botones ▲▼◀▶ para seleccionar la escena que desea mover (cambiar de posición), luego oprima **ENTER**.



- 5** Oprima los botones ▲▼ para seleccionar **Mover**, luego oprima **ENTER**.

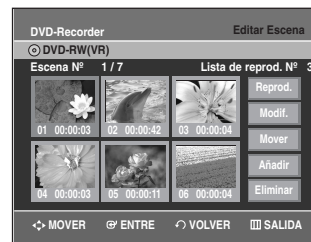

- Aparece una ventana de selección de color amarillo sobre la escena que desea mover.

- 6** Oprima los botones ▲▼◀▶ para seleccionar la posición a la que desea mover la escena seleccionada, luego oprima el botón **ENTER**.

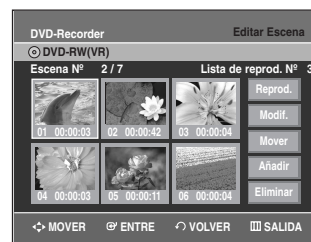

- La escena seleccionada se mueve a la posición seleccionada.

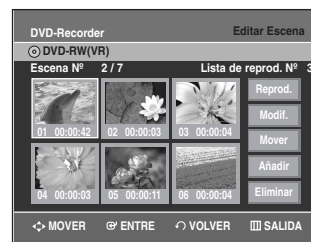

Nota

- Dependiendo del tipo de disco, la pantalla puede diferir ligeramente.

Adición de una escena

Para configurar, siga los pasos 1 a 3 de la página 78.

- 4 Oprima los botones ▲▼◀▶ para seleccionar la escena antes de la cual se introducirá una nueva escena, luego oprima **ENTER**. Aparecerá una ventana de selección de color amarillo sobre la escena que se añadirá como nueva escena.



- 5 Oprima los botones ▲▼ para seleccionar **Añadir**, luego oprima **ENTER**. Aparecerá la pantalla Añadir escena.



- 6 Oprima el botón **ENTER** en el punto de inicio de la escena.



- La imagen y el tiempo del punto de inicio aparecen en la ventana Inicio.
- Seleccione el punto de fin de la sección donde desea añadir la nueva escena usando los botones de reproducción (▶||, I◀◀, ▶▶, I▶▶▶).

- 7 Oprima el botón **ENTER** en el punto de fin de la escena.



- La imagen y el tiempo del punto de fin aparecen en la ventana Fin.
- Si desea cancelar, oprima los botones ◀▶ para seleccionar Cancelar y luego oprima **ENTER**.

- 8 Oprima los botones ▲▼ para seleccionar **Añadir**, luego oprima **ENTER**.

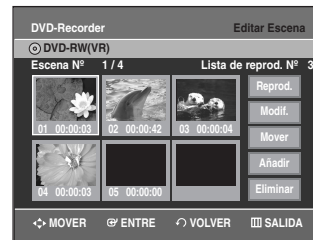

- La sección que desea añadir se introduce antes de la escena seleccionada en el paso.

Eliminación de una escena

Para configurar, siga los pasos 1 a 3 de la página 78.

- 4 Oprima los botones ▲▼◀▶ para seleccionar la escena que desea eliminar, y luego oprima **ENTER**.

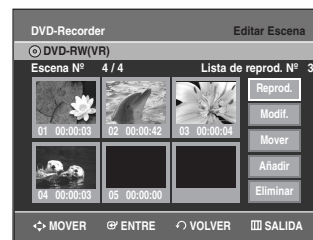

- 5 Oprima los botones ▲▼ para seleccionar **Eliminar**, luego oprima **ENTER**.

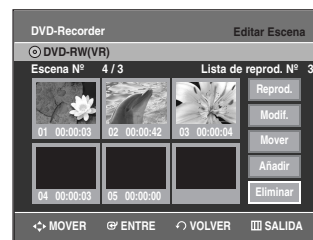

Copia de un título de la lista de reproducción a la VCR

- 1 Oprima el botón **PLAY LIST** con el disco detenido. Aparecerá la pantalla Editar lista de reproducción.
O bien utilice el botón **MENU**.
 - Con la unidad en el modo Detener, oprima el botón **MENU**.
 - Oprima los botones **▲▼** para seleccionar **Lista de Reprod.**, luego oprima **ENTER** o **▶**.
 - Oprima los botones **▲▼** para seleccionar **Modificar Lista de Reproducción**, luego oprima **ENTER** o **▶**.



- 2 Oprima los botones **▲▼** para seleccionar el título que desea copiar a la VCR, y luego oprima **ENTER** o **▶**. Aparecerá el menú de Editar lista de reproducción: Reproducir, Camb. Nomb., Modif. Escena, Copiar, Eliminar



- 3 Oprima los botones **▲▼** para seleccionar **Copiar**, luego oprima **ENTER**.
 - El título elegido se reproduce y copia a la cinta de la VCR.



- 4 Oprima el botón **MENU** luego de concluir la operación. La pantalla del menú desaparecerá.



Nota

- La lista de reproducción puede contener hasta 99 títulos.

Eliminación de un título de la lista de reproducción

- 1 Oprima el botón **PLAY LIST** con el disco detenido. Aparecerá la pantalla Editar lista de reproducción.
O bien utilice el botón **MENU**.
 - Con la unidad en el modo Detener, oprima el botón **MENU**.
 - Oprima los botones **▲▼** para seleccionar **Lista de Reprod.**, luego oprima **ENTER** o **▶**.
 - Oprima los botones **▲▼** para seleccionar **Modificar Lista de Reproducción**, luego oprima **ENTER** o **▶**.



- 2 Oprima los botones **▲▼** para seleccionar el título que desea eliminar de la lista de reproducción, luego oprima **ENTER** o **▶**. Aparecerá el menú de Editar lista de reproducción: Reproducir, Camb. Nomb., Modif. Escena, Copiar, Eliminar



- 3 Oprima los botones **▲▼** para seleccionar **Eliminar**, luego oprima **ENTER**.
 - Aparecerá el mensaje de confirmación de eliminación '¿Desea eliminar?'



- 4** Oprima los botones ◀ ▶ para seleccionar **Sí**, luego oprima **ENTER**.
Se vuelve automáticamente a la pantalla Modificar Lista de Reproducción luego de concluir la operación de eliminación.



- 2** Oprima los botones ▲ ▼ para seleccionar **Control. de Discos**, luego oprima **ENTER** o ▶.



- 3** Oprima los botones ▲ ▼ para seleccionar **Nombre del Disco**, luego oprima **ENTER** o ▶. Aparecerá la pantalla Editar nombre.



- 4** Ingrese los caracteres deseados usando los botones ▲ ▼ ◀ ▶.



- Esta función es igual a la función Cambiar nombre usada para cambiar el nombre de la lista de títulos. (Consulte la página 72.)
- La cantidad máxima de caracteres que se pueden ingresar es 31.

- 5** Oprima los botones ▲ ▼ ◀ ▶ para seleccionar **Guardar**, luego oprima **ENTER**. El disco recibe un nombre de disco.



Nota

- Es posible que deba desactivar la protección del disco antes de empezar a editar. (consulte la página 83)
- Dependiendo del tipo de disco, la pantalla puede diferir ligeramente.

Controlador de discos

Edición del nombre del disco

Siga estas instrucciones para darle un nombre a un disco.



- 1** Con la unidad en el modo Detener, oprima el botón **MENU**.



Protección del disco

La función Disc Protect (Protección del disco) le permite proteger sus discos y evitar que se formateen o borren accidentalmente.



- 1 Con la unidad en el modo Detene, oprima el botón **MENU**.



- 2 Oprima los botones ▲▼ para seleccionar **Control. de Discos**, luego oprima **ENTER** o ►.



- 3 Oprima los botones ▲▼ para seleccionar **Proteger Disco**, luego oprima **ENTER** o ►.



- 4 Oprima los botones ▲▼ para seleccionar **Protegido**, luego oprima **ENTER** o ►.



Formateo de un disco

Siga estas instrucciones para formatear un disco. Elimine la protección del disco antes de formatear.



- 1 Con la unidad en el modo Detener, oprima el botón **MENU**.



- 2 Oprima los botones ▲▼ para seleccionar **Control. de Discos**, luego oprima **ENTER** o ►.



- 3 Oprima los botones ▲▼ para seleccionar **Formatee el Disco**, luego oprima **ENTER** o ►.



DVD-RW

- Aparecerá el mensaje de confirmación 'Elija el formato de grabación para DVD-RW.'



4 Oprima los botones ◀▶ para seleccionar **Sí**, luego oprima **ENTER**. El disco se formatea.

Los modos DVD-VR y DVD-V son compatibles con los siguientes tipos de disco.

	DVD-VR	DVD-V
DISC	DVD-RW	DVD-RW DVD-R

Finalización de un disco

Después de grabar títulos en un disco DVD-RW/DVD-R con su grabadora de DVD y VCR, debe finalizarlo antes de poder reproducirlo en dispositivos externos.



1 Con la unidad en el modo Detener, oprima el botón **MENU**.



2 Oprima los botones ▲▼ para seleccionar **Control. de Discos**, luego oprima **ENTER** o ▶.



3 Oprima los botones ▲▼ para seleccionar **Finalizar Disco**, luego oprima **ENTER** o ▶.



Aparecerá el mensaje '¿Desea finalizar este disco?'



Si selecciona 'Sí', aparecerá el mensaje 'El disco se finalizará. ¿Desea continuar?'



4 Oprima los botones ◀▶ para seleccionar **Sí**, luego oprima **ENTER**. Se finalizará el disco.



Nota

- Una vez que se finalizó un disco, no se podrán eliminar títulos de la lista de grabaciones.
- Una vez que se finalice un DVD-R/DVD-RW (modo vídeo), se puede reproducir en un reproductor de DVD estándar.
- Dependiendo del tipo de disco, la pantalla puede diferir ligeramente.
- El tiempo de finalización puede variar según la cantidad de información grabada en el disco.
- La información del disco se dañará si la grabadora se desconecta durante el proceso de finalización.

Desfinalización de un disco (modo VVR)



1 Con la unidad en el modo Detener, oprima el botón **MENU**.



2 Oprima los botones **▲▼** para seleccionar **Control. de Discos**, luego oprima **ENTER** o **▶**.



3 Oprima los botones **▲▼** para seleccionar **No Finalizar Disco**, luego oprima **ENTER** o **▶**. Aparecerá el mensaje '¿Desea no finalizar el disco?'



Si se selecciona 'Sí', aparecerá el mensaje 'El disco no se finalizará. ¿Desea continuar?'



4 Oprima los botones **◀▶** para seleccionar **Sí**, luego oprima **ENTER**. El disco se desfinalizará.



Nota

- Un DVD-RW puede finalizarse o desfinalizarse en el modo Video.

	Finalizar	Desfinalizar
Marca	DVD-Video(RW)	DVD-RW(V)
Funcionamiento	Igual al DVD-Video	La grabación, protección y eliminación adicionales son imposibles de realizar.

- Un DVD-RW puede finalizarse o desfinalizarse en el modo VR.

	Finalizar	Desfinalizar
Marca	DVD-RW(VR:F)	DVD-RW(VR)
Funcionamiento	La grabación, eliminación, edición y protección adicionales son imposibles de realizar.	La grabación, eliminación, edición y protección adicionales son posibles de realizar.

Eliminar todas las listas de títulos



- 1 Con la unidad en el modo Detener, oprima el botón MENU.



- Cuando la función Título protegido está activada: La función Eliminar todas las listas de títulos no podrá utilizarse. Si hay un título que contiene una imagen en pausa, esta función no podrá utilizarse. Para borrar un título protegido, desactive Protect en la opción Lock.

- 2 Oprima los botones ▲▼ para seleccionar **Control. de Discos**, luego oprima ENTER o ►.



- 4 Oprima los botones ◀▶ para seleccionar **Sí**, luego oprima ENTER.
Se eliminarán todas las listas de títulos.

- 3 Oprima los botones ▲▼ para seleccionar **Eliminar Todas las Listas de Títulos**, luego oprima ENTER o ►.



- Aparecerá el mensaje de confirmación '¿Desea eliminar todas las listas de títulos?'

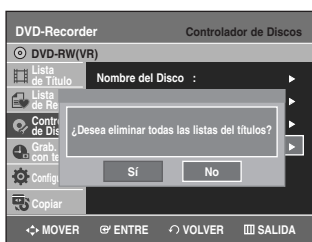



Referencia

<i>Resolución de problemas</i> <i>(DVD-VIDEO/VIDEO-CD/DVD-RAM/ DVD-RW/DVD-R)</i>	88
<i>Resolución de problemas (DVD)</i>	89
<i>Resolución de problemas (VCR)</i>	90
<i>Problemas y soluciones</i> <i>(Mensajes de error de pantalla)</i>	91
<i>Especificaciones</i>	93

Resolución de problemas



Especificaciones



**GARANTÍA LIMITADA PARA EL
COMPRADOR ORIGINAL**

Referencia

Resolución de problemas

(DVD-VIDEO/VIDEO-CD/DVD-RAM/DVD-RW/DVD-R)



Si su producto experimenta problemas de funcionamiento, verifique los puntos siguientes antes de comunicarse con un centro de reparaciones autorizado de Samsung,

Problema	Explicación/Solución
Falta de electricidad.	<ul style="list-style-type: none"> • Verifique si el cable de alimentación está bien conectado al tomacorriente. • Verifique si oprimió el botón de encendido de su grabadora de DVD y VCR.
La información de entrada se muestra en pantalla durante un tiempo cuando se enciende la unidad.	<p>La grabadora de DVD y VCR tarda unos minutos en iniciarse luego de que se la enciende.</p> <p>Si se activa la función de grabación rápida, la Grabadora de DVD y VCR se encenderá rápidamente, lo que permitirá grabar inmediatamente el canal que desee. (Consulte la página 41.)</p>
No es posible grabar programas de televisión.	<ul style="list-style-type: none"> • Verifique si el cable de alimentación está bien conectado al tomacorriente. • ¿Seleccionó correctamente las configuraciones de los canales de la grabadora de DVD y VCR? • Verifique si hay espacio libre en su disco DVD-RW/DVD-R. • Verifique que el cable de la antena esté conectado.
La grabación con temporizador no funciona correctamente.	<ul style="list-style-type: none"> • Verifique nuevamente las configuraciones del tiempo de grabación, el tiempo de fin y el tiempo actual. • La grabación se cancelará si la alimentación se corta debido a una falla eléctrica u otro motivo durante la grabación.
No es posible grabar.	<ul style="list-style-type: none"> • Verifique si el disco está formateado. Este producto sólo puede grabar en discos formateados. (Consulte la página 83.) • Verifique si su disco DVD-RW/DVD-R tiene suficiente espacio libre.
Oprimir el botón REC pero no funciona.	<p>Sólo es posible grabar en discos DVD-RAM/DVD-RW/DVD-R.</p> <p>Si un programa está protegido contra copias, no podrá grabarlo.</p>
Olvidé la contraseña para el cuidado parental.	<p>Mantenga oprimido el botón CH (Λ/V) del panel frontal de la unidad por más de 5 segundos sin disco y oprima el botón POWER OFF/ON. Se restablecerán todas las configuraciones de fábrica, incluso la contraseña. No use esta función a menos que sea absolutamente necesario. (Esta función sólo está disponible cuando no haya un disco colocado.)</p>
No es posible reproducir el disco.	<ul style="list-style-type: none"> • Verifique si el disco se colocó correctamente con la etiqueta hacia arriba. • Verifique el código regional de su disco DVD. • Esta grabadora de DVD y VCR no puede reproducir algunos tipos de disco. (Consulte la página 5.)
No hay sonido.	<ul style="list-style-type: none"> • ¿Está mirando un programa en el modo de salto de cuadros o el modo de reproducción en cámara lenta? Si está reproduciendo un programa a una velocidad que no sea la velocidad normal, no hay salida de sonido. (Excepto para reproducción de búsqueda adelante (Rápido 1)) • Verifique las conexiones y configuraciones iniciales. • Verifique si el disco está dañado. Limpie el disco si es necesario. • Verifique si el disco se colocó correctamente con la etiqueta hacia arriba.

Resolución de problemas (DVD)



Problema	Explicación/Solución
El ícono  aparece en la pantalla.	No es posible utilizar la operación o función debido a uno de los siguientes motivos: (1) Su disco DVD no admite esa función (por ejemplo, ángulos) (2) Ha solicitado un título, capítulo o tiempo de escaneo que se encuentra fuera del rango correcto.
Las configuraciones del modo Play (Reproducción) difieren de las configuraciones definidas con el menú Setting.	El disco no admite todas las funciones seleccionadas. En este caso, algunas configuraciones que se definen en el menú Setting (Configuración) pueden no funcionar correctamente.
No se puede cambiar la proporción de aspecto.	La proporción de aspecto del disco DVD es fija.
No hay salida de audio.	Verifique si seleccionó las opciones correctas de salida digital en el menú Audio Output Options.
No hay salida de audio o video. La bandeja de discos se abre después de 2 a 5 segundos.	¿Trasladó la grabadora de DVD y VCR repentinamente de un lugar frío a un lugar cálido? En este caso, retire los discos y espere una o dos horas con la grabadora encendida, luego, introduzca el disco e intente reproducir de nuevo. Funcionará correctamente cuando se elimine la condensación.
No es posible realizar la operación en ángulo durante la reproducción de un disco DVD.	La operación en ángulo sólo está disponible cuando el disco contiene imágenes capturadas en distintos ángulos.
El disco gira, pero la imagen no aparece o aparece una imagen de mala calidad.	<ul style="list-style-type: none">• Verifique si el disco está dañado o contiene materiales extraños.• Algunos discos de mala calidad no pueden reproducirse.• Si la escena cambia de oscura a brillante repentinamente, la pantalla puede estar inestable temporalmente, pero esto no es un desperfecto.
No se reproducen los idiomas de sonido ni de subtítulo deseados.	Los idiomas de sonido y subtítulo son específicos de cada disco. Sólo se encuentran disponibles y se muestran en el menú del disco los idiomas de sonido y subtítulo que contiene el disco DVD.
No hay salida progresiva.	<ul style="list-style-type: none">• Verifique si en el panel frontal aparece PSC.• Asegúrese de cambiar la salida de video del componente mediante el botón Progressive (Progresivo) cuando el disco se detenga.
El control remoto no funciona.	<ul style="list-style-type: none">• Apunte con el control remoto al sensor del control remoto de la grabadora de DVD y VCR. Hágalo a poca distancia. (15 pies) Retire los obstáculos entre la grabadora de DVD y VCR y el control remoto.• Verifique si las baterías están gastadas.
Otros problemas	<ul style="list-style-type: none">• Lea la tabla de contenidos, busque la sección que describe su problema, léala y siga las instrucciones que se detallan.• Apague y encienda la unidad.• Si el problema aún persiste, comuníquese con el centro de reparaciones de Samsung más cercano.

Resolución de problemas (VCR)



Antes de comunicarse con un centro de reparaciones autorizado de Samsung, realice los simples controles que se detallan a continuación.

Problema	Explicación/Solución
Falta de electricidad	<ul style="list-style-type: none"> • Verifique que el enchufe esté conectado al tomacorriente. • ¿Presionó el botón POWER?
No puede introducir un cassette de video	<ul style="list-style-type: none"> • Un cassette de video sólo puede introducirse con el lado de la ventana hacia arriba y el seguro de grabación en dirección a usted.
El programa de televisión no se grabó	<ul style="list-style-type: none"> • Verifique las conexiones de antena de la grabadora de DVD y VCR. • ¿Está configurado adecuadamente el sintonizador de la grabadora de DVD y VCR? • Verifique si el seguro de grabación del cassette está intacto.
La grabación con temporizador no se realizó correctamente grabación y el tiempo actual	<ul style="list-style-type: none"> • Vuelva a verificar las configuraciones del tiempo de inicio/fin de la • Verifique si la cinta que va a introducir cuenta con suficientes horas de grabación.
La imagen no se reproduce o está distorsionada	<ul style="list-style-type: none"> • Verifique si está utilizando una cinta ya grabada.
No es posible ver las transmisiones normales Barras o bandas de ruido durante la reproducción	<ul style="list-style-type: none"> • Verifique si está configurada como sintonizador/externo. Debe estar en sintonizador. • Verifique las conexiones de la antena de televisión. • Oprima los botones CH/TRK (Λ/∨) para minimizar este efecto.
Cuando se oprime el botón ► durante la reproducción, se producen graves bandas y barras de ruido en la imagen en pausa	<ul style="list-style-type: none"> • La presencia de "barras de ruido" en una imagen en pausa depende del estado de la cinta. Oprima los botones CH/TRK (Λ/∨) durante la reproducción en cámara lenta para minimizar este efecto.
Limpieza de cabezales de video	<ul style="list-style-type: none"> • Si distintos cassettes brindan imágenes de mala calidad, puede ser necesario limpiar los cabezales de video. Este no es un problema común y a menos que se manifieste, los cabezales no deben limpiarse. Cuando limpie los cabezales de video, lea las instrucciones suministradas con el cassette de limpieza de cabezales. La limpieza incorrecta de los cabezales de video puede ocasionarles daños permanentes.

Si no puede solucionar el problema después de leer las instrucciones antes mencionadas:

- Verifique el modelo y nro. de serie ubicado en la parte trasera de la grabadora de DVD y VCR
- Lea la información sobre la garantía
- Realice una descripción clara del problema

Luego, comuníquese con el centro de reparaciones autorizado de SAMSUNG más cercano.

Problemas y soluciones (Mensajes de error de pantalla)



Antes de ponerse en contacto con un centro de servicio autorizado de Samsung, realice las siguientes comprobaciones.

Problema	Explicación / Solución
No puede grabar una película con protección contra copia.	<ul style="list-style-type: none"> No puede grabar el video al estar protegido por copyright.
No puede grabar. Disco protegido.	<ul style="list-style-type: none"> El disco que está utilizando está protegido. Para grabar en este disco o utilizar esta función, cancele la función de protección de disco. Consulte la página 85.
El disco no puede formatearse (disco protegido).	
No es posible cambiar el nombre al disco (disco protegido).	
El disco no puede finalizarse (disco protegido).	
Este [Menú] no está disponible (disco protegido).	
El disco no puede reproducirse, Compruebe el código regional del disco.	<ul style="list-style-type: none"> El disco no coincide con el código regional de su área y no puede reproducirse en este dispositivo.
El disco no puede formatearse. Compruebe el disco.	<ul style="list-style-type: none"> Asegúrese de que el disco no esté rayado ni tenga suciedad.
No ha podido formatear el disco al detectarse un error.	
No ha podido finalizarse el disco al detectarse un error.	
No ha podido desfinalizarse el disco al detectarse un error.	
El disco no puede reproducirse, Compruebe el sistema de TV.	<ul style="list-style-type: none"> El disco tiene formato PAL y no puede reproducirse en esta unidad.
El disco no puede reproducirse ni grabarse.	<ul style="list-style-type: none"> Asegúrese de que el disco no esté rayado ni tenga suciedad.
El disco no puede reproducirse. Compruebe el disco.	
Si el disco tiene información no válida, no se pueden grabar más títulos. Formatee el disco de antemano.	<ul style="list-style-type: none"> No puede utilizar el disco porque contiene errores de grabaciones anteriores. Utilícelo tras formatear el disco.

Problemas y soluciones (Mensajes de error de pantalla)



Problema	Explanation / Solution
Se ha detectado un error en el disco.	<ul style="list-style-type: none">• No puede utilizar el disco porque contiene errores de grabaciones anteriores. Utilícelo tras formatear el disco.
Se ha encontrado un error en el sistema. Inténtelo de nuevo después de apagar.	<ul style="list-style-type: none">• Al usarlo, se producen errores. Apague el dispositivo. (Para apagar, mantenga pulsado el botón de encendido de la parte frontal del dispositivo durante 10 segundos.) Tras apagar, presione el botón Open (Abrir) y retire el disco del dispositivo.
El dispositivo DV no está conectado.	<ul style="list-style-type: none">• Asegúrese de que el dispositivo DV esté conectado correctamente a la toma de conexión de DV. Si está conectado correctamente, apáguelo y enciéndalo de nuevo.

Si no puede solventar el problema tras leer las instrucciones anteriores, anote:

- El modelo y número de serie de la parte posterior de la Grabadora de DVD y VCR.
- La información de la garantía.
- Una descripción clara del problema.

Luego, póngase en contacto con el centro de servicio técnico de SAMSUNG más cercano.

Llame al 1-800-SAMSUNG para que le informen sobre el centro más cercano.

Especificaciones



General	Requisitos de alimentación	100-240V CA, 50/60Hz
	Consumo de energía	28 vatios
	Peso	3,97 kg
	Dimensiones	42,93 cm (An.) x 26,92 cm (Pr.) x 7,87 cm (Al.)
	Temp. de operación	+ 5 °C to +35°C
	Otras condiciones	Mantener a nivel durante el funcionamiento. Humedad de operación inferior al 75%
Entrada	Video	1,0 V p-p a carga de 75Ω, polaridad negativa en sincronismo Entrada de S-Video (Y: 1,0Vp-p, C: 0,286Vp-p a carga de 75Ω)
	Nivel máx. de entrada de audio	2Vrms
	Entrada DV	Enchufe compatible con IEEE 1394(4p)
	Canales recibidos	Televisión por aire: VHF (2~13), UHF (14~69) Televisión por cable: 1~125
Salida	Audio	Enchufes de salida de audio 1, 2 Soporte para salida de audio digital óptica/coaxial Relación señal/ruido mínima de 100 dB Distorsión armónica total (T.H.D.) máxima de 0,005% a 1 KHz promedio
	Video	Enchufes de salida de video 1 Salida de S-Video 1 (Y:1,0Vp-p, C:0,286Vp-p a carga de 75Ω) Salida de los componentes (Y: 1,0Vp-p, Pb: 0,70Vp-p, Pr: 0,70Vp-p a carga de 75Ω)
DVD	Formato de compresión de imágenes	MPEG-II
	Formato de compresión de audio	Dolby AC-3 256kbps
	Calidad de grabación	XP (aprox. 8 Mbps), SP (aprox. 4 Mbps), LP (aprox. 2 Mbps), EP (aprox. 1,2 Mbps)
	Relación señal/ruido de video	Mínima de 50dB en grabación estándar
	Relación señal/ruido de audio	Mínima de 75dB
	Características de la frecuencia de audio	20 Hz ~ 20 KHz

Salida de audio

Para los discos DVD, las señales de audio grabadas a una frecuencia de muestreo de 96kHz se transforman en una salida digital de 48kHz.

Tipo de disco	DVD	VCD	CD DE AUDIO (CD-DA)
Salida de audio analógica	48/96KHz	44,1KHz	44,1KHz
Salida de audio digital	48KHz	44,1KHz	44,1KHz

Contact SAMSUNG WORLD WIDE

If you have any questions or comments relating to Samsung products, please contact the SAMSUNG customer care center.

Póngase en contacto con SAMSUNG WORLD WIDE

Si tiene algún comentario o pregunta en relación con los productos de Samsung, póngase en contacto con el Centro de atención al cliente de SAMSUNG.

Region	Country	Customer Care Center ☎	Web Site
North America	CANADA	1-800-SAMSUNG (7267864)	www.samsung.com/ca
	MEXICO	01-800-SAMSUNG (7267864)	www.samsung.com/mx
	U.S.A	1-800-SAMSUNG (7267864)	www.samsung.com
Latin America	ARGENTINE	0800-333-3733	www.samsung.com/ar
	BRAZIL	0800-124-421	www.samsung.com/br
	CHILE	800-726-7864(SAMSUNG)	www.samsung.com/cl
	COSTA RICA	0-800-507-7267	www.samsung.com/latin
	ECUADOR	1-800-10-7267	www.samsung.com/latin
	EL SALVADOR	800-6225	www.samsung.com/latin
	GUATEMALA	1-800-299-0013	www.samsung.com/latin
	JAMAICA	1-800-234-7267	www.samsung.com/latin
	PANAMA	800-7267	www.samsung.com/latin
	PUERTO RICO	1-800-682-3180	www.samsung.com/latin
	REP. DOMINICA	1-800-751-2676	www.samsung.com/latin
	TRINIDAD & TOBAGO	1-800-7267-864	www.samsung.com/latin
VENEZUELA	1-800-100-5303	www.samsung.com/latin	
Europe	BELGIUM	02 201 2418	www.samsung.com/be
	CZECH REPUBLIC	844 000 844	www.samsung.com/cz
	DENMARK	38 322 887	www.samsung.com/dk
	FINLAND	09 693 79 554	www.samsung.com/fi
	FRANCE	08 25 08 65 65 (0,15€/Min)	www.samsung.com/fr
	GERMANY	01805 - 121213 (€ 0,12/Min)	www.samsung.de
	HUNGARY	06 40 985 985	www.samsung.com/hu
	ITALIA	199 153 153	www.samsung.com/it
	LUXEMBURG	02 261 03 710	www.samsung.lu
	NETHERLANDS	0900 20 200 88 (€ 0.10/Min)	www.samsung.com/nl
	NORWAY	231 627 22	www.samsung.com/no
	POLAND	0 801 801 881	www.samsung.com/pl
	PORTUGAL	80 8 200 128	www.samsung.com/pt
	SLOVAKIA	0850 123 989	www.samsung.com/sk
	SPAIN	902 10 11 30	www.samsung.com/es
SWEDEN	08 585 367 87	www.samsung.com/se	
U.K	0870 242 0303	www.samsung.com/uk	
CIS	RUSSIA	8-800-200-0400	www.samsung.ru
	UKRAINE	8-800-502-0000	www.samsung.com/ur
Asia Pacific	AUSTRALIA	1300 362 603	www.samsung.com/au
	CHINA	800-810-5858, 010- 6475 1880	www.samsung.com.cn
	HONG KONG	2862 6001	www.samsung.com/hk
	INDIA	3030 8282 1600 1100 11	www.samsung.com/in
	INDONESIA	0800-112-8888	www.samsung.com/id
	JAPAN	0120-327-527	www.samsung.com/jp
	MALAYSIA	1800-88-9999	www.samsung.com/my
	PHILIPPINES	1800-10-SAMSUNG (7267864)	www.samsung.com/ph
	SINGAPORE	1800-SAMSUNG (7267864)	www.samsung.com/sg
	THAILAND	1800-29-3232 02-689-3232	www.samsung.com/th
	TAIWAN	0800-329-999	www.samsung.com/tw
VIETNAM	1 800 588 889	www.samsung.com/vn	
Middle East & Africa	SOUTH AFRICA	0860 7267864 (SAMSUNG)	www.samsung.com/za
	U.A.E	800SAMSUNG (7267864)	www.samsung.com/mea



***DIRECTORIO CENTROS DE
SERVICIO AUTORIZADOS***

**UN EXPERTO
CERCA
DE TI**



Para localizar el Centro de Servicio Autorizado más cercano siga los siguientes pasos:

1. -Localice su Estado correspondiente por orden alfabético.
2. -Identifique su localidad o ciudad.
3. -Siguiendo la clasificación de los Centros de Servicio Autorizados por tipo de equipos que reparan, de acuerdo a la tabla, ubique el más cercano a su domicilio.



Red Nacional de Centros de Servicio Autorizados SAMSUNG

AGUASCALIENTES

AGUASCALIENTES "Video Electronics"

Av. López Mateos No.111 Ote. Col. Centro Tel.: 01 (49) 15 57 54

BAJA CALIFORNIA NORTE

ENSENADA "Servicio Electrónico Ensenada"

Calle Cuarta No. 1050-B Col. Centro Tel.: 01 (617) 4 05 32

MEXICALI "Baja Electronics"

Caiz Aviación No. 866 Col. Prohogar Tel.: 01 (65) 67 49 16

MEXICALI "Baja Electronics"

Hacienda de Corralejo y Av. 59 No. 2099 Tel.: 01 (65) 61 98 08

TIJUANA "Electrónica General Internacional"

Blvd. Insurgentes No. 16174 Loc. 2AC Col. Plaza de Abastos
Tel.: 01 (66) 21 22 15

TIJUANA "Radio Servicio Alfaro"

Salvatierra No. 5501 Col. Salvatierra Tel.: 01 (66) 36 39 04

BAJA CALIFORNIA SUR

LA PAZ "C. Servicio Electrónico Alfa"

Reforma No. 395 Esq. Guillermo Prieto Col. Centro
Tel.: 01 (112) 2 95 99

CAMPECHE

CAMPECHE "Servicio Electrónico Canul"

Av. López Mateos 240-D Col. San Román Tel.: 01 (981) 1 20 46
Fax 01 (981) 1 20 46

CAMPECHE "Video Servicio"

Av. López Mateos No. 24 Col. Barrio de San Román
Tel.: 01 (981) 6 33 33

CIUDAD DEL CARMEN "Imagen Audio y Video"

Calle 58 No. 40 Esq. Camarón Col. Morelos Tel.: 01 (938) 2 42 74

CIUDAD DEL CARMEN "Mega Plus Servicios Especializados"

Calle 28 No. 166-B Col. Centro Tel. 01 (938) 2 17 13

COAHUILA

MONCLOVA "Electrónica de Hoyos"

Av. Constitución No. 434 Col. Centro Tel. 01 (86) 33 90 34

SALTILLO "Electrónica Profesional"

Blvd. Francisco Coss No. 450 Co. Centro Tel.: 01 (84) 12 30 44

TORREON "Servicio TV Sony Hitachi"

Blvd. Revolución No. 206 Pte. Col. Centro Tel.: 01 (17) 12 82 84

COLIMA

COLIMA "Servicios de Electrónica Profesional"

Calle Doroteo López No. 587 Col. Jardines Residenciales
Tel.: 01 (331) 3 05 00

MANZANILLO "Laboratorio Elec. de la Mora"

Vicente Guerrero No. 66 Col. Centro Tel.: 01 (33) 32 30 04

CHIAPAS

COMITAN "Electrónica Digital Cano"

Av. Rosario Castellanos Sur No. 67-C Col. San Sebastián
Tel.: 01 (963) 2 60 90

PIJIJAPAN "Teleservicios Palacios"

2da. Pte. No. 38 Col. Centro Tel.: 01 (964) 5 01 01

SAN CRISTOBAL DE LAS CASAS "Servicio Electrónico Teleradio"

María Adelina Flores No. 22 Col. Centro 01 (967) 8 16 35

TAPACHULA "Electrónica Hitachi"

Calle Central Oriente No. 49 Col. Centro Tel.: 01 (962) 6 70 39

TUXTLA GUTIERREZ "Radio Servicio Terán"

3ra. Norte Oriente No. 290 Col. Deleg. Terán Tel.: 01 (961) 5 08 72

CHIHUAHUA

CIUDAD JUAREZ "Teleservicio Luna"

Yerbaniz No. 5606 Col. Infonavit Aeropuerto Tel. 01 (16) 19 38 44

CIUDAD JUAREZ "Viditrón"

Plutarco Elías Calles No. 2115 7-8 Altos Col. Señorial
Tel.: 01 (16) 13 10 69

CIUDAD CUAUHEMOC "Servicios de electrónica"

18 y California Local 04 Col. Centro Tel.: 01 (158) 1 17 20

CHIHUAHUA "CS Electrónica"

Av. de las Américas No. 803 Col. Panamericana Tel.: 01 (14) 14 36 14

CHIHUAHUA "Zener Electrónica"

Transviña y Retes No. 3503-A Col. San Felipe
Tel.: 01 (14) 26 50 41 / 14 01 16

DELICIAS "Electrónico Tony"

Privada Calle 6 Ote. No. 7 Col. Centro Tel.: 01 (14) 74 30 26

NUEVO CASAS GRANDES "Electrónica Alcántar"

Av. Obregón No. 403 Col. Centro Tel.: 01 (169) 4 03 60

DISTRITO FEDERAL

MEXICO "Central Electrodoméstica"

Monterrey No. 224-B Col. Roma Tel. 5564 0149



Red Nacional de Centros de Servicio Autorizados SAMSUNG

MEXICO "Central Electrodoméstica"

Puerto Zihuatanejo No. 2 Local 1 Esq. Camino a San Juan de Aragón
Col. Casas Alemán Tel.: 5757 4150

MEXICO "Electromex S.A. de C.V."

Calz. de Tlalpan No. 2356 Col. El Centinela Tel.: 5544 1600

MEXICO "Electromex S.A. de C.V."

Calz. de las Águilas No. 927 Col. Las Águilas Tel.: 5593 7041

MEXICO "Missus Polanco"

Lope de Vega No. 341-B Col. Polanco Tel.: 5531 1309

MEXICO "Missus Sur"

Periférico Sur No. 5270 Col. Santa Ursula Coyoacán Tel.: 5666 0040

MEXICO "Reparaciones Electrónicas S.A. de C.V."

Eje 4 Sur Diagonal San Rafael Atlixco No. 2503 Col. Alfonso Ortiz Tirado Tel.: 5763 9195

MEXICO "Servicentros Electrónicos"

Av. Nuevo León No. 148 P.B. Col. Hipódromo Condesa Tel.: 5553 4149

DURANGO

DURANGO "Electrónica Valle del Sur"

Rio Conchos No. 205 Col. Valle del Sur Tel.: 01 (18) 25 00 05

DURANGO "Radio TV Azteca"

Av. J. Zamudio No. 206 Col. Benjamín Méndez Tel.: 01 (18) 11 14 69

GOMEZ PALACIOS "Mantenimiento Electrónico y Servicio en Audio/Video"

Zaragoza No. 307 Pte. Esq. con Bravo Col. Centro
Tel.: 01 (17) 14 59 52

ESTADO DE MEXICO

COACALCO "Centro de Servicio Electrónico S.A. de C.V."

Av. López Portillo Esq. Blvd. Coacalco Locales 20, 21 y 22 Col. Centro Coacalco Tel.: 5879 3404 / 5879 0330

CHALCO "Electrónica Alcántara"

Reforma No. 36 Col. Centro Tel.: 01 (597) 5 18 47

NAUCALPAN "Missus Satélite"

Av. López Mateos No. 14 Col. Santa Cruz del Monte Tel.: 5562 5973

NEZAHUALCOYOTL "Asistencia Electrónica Profesional"

Calle 23 No. 103 Col. Estado de México Tel.: 5736 4824

TLALNEPANTLA "Electrónica Niesa"

Blvd. Morelos No. 59 Col. San Javier Tel.: 5565 5976

TOLUCA "Diagramas Electrónicos de Toluca"

Pino Suárez Norte No. 310-A Col. Centro Tel.: 01 (72) 13 02 88

TOLUCA "Servicio el Detector"

Lic. Juárez No. 519 Col. Cuauhtémoc Tel.: 01 (72) 14 07 45

GUANAJUATO

ACAMBARO "Teleradio Ortega"

Av. 16 de Septiembre No. 1076 Col. Centro Tel.: 01 (417) 2 07 80

CELAYA "Teleservicio Chucho"

Blvd. Adolfo López Mateos No. 510 Pte. Col. Centro
Tel.: 01 (461) 2 47 14

CELAYA "Servicio Cortés"

Luis Cortázar No. 105 Sur Col. Centro Tel.: 01 (461) 2 38 10

IRAPUATO "Servicio Radio Electrónico"

Guillermo Prieto No. 580 Col. Centro Tel.: 01 (462) 6 27 56

LEON "Servicio Electrónicos"

Av. Río Coatzacoalcos No. 101-C Col. San Nicolás
Tel.: 01 (47) 73 42 59

LEON "SIEE Servicios en Electrónica"

Diamante No. 302-04 Col. Fracc. Guadalupe Tel.: 01 (47) 12 67 08

LEON "Tecnoservicios del Centro"

Av. San Sebastián No. 612 Local 6 Col. La Martinica
Tel.: 01 (47) 63 33 21

GUERRERO

ACAPULCO "Telsa Electrónica"

Gonzalo Gómez Espinoza No. 10 Fracc. Magallanes
Tel.: 01 (74) 85 15 72

CIUDAD ALTAMIRANO "Electrónica"

J. Incento Lugo No. 105 Pte. Col. Centro Tel.: 01 (767) 2 01 65

IGUALA "Servicio San Francisco"

Av. Bandera Nacional No. 34-B Col. Centro Tel.: 01 (733) 2 28 34

ZIHUATANEJO "Servicio Eléctrico Ruiz"

Av. Cayue Andador Crotos No. 12 Col. Infonavit La Noria
Tel.: 01 (755) 4 49 96

HIDALGO

PACHUCA "Frazare Electronics"

Plaza de las Macas Lt. 28 Col. Valle de San Javier

TULANCINGO "Servicio Electronics"

Ing. Carlos Batiz No. 94 Col. Real de Minas Tel.: 01 (775) 5 16 46

JALISCO

GUADALAJARA "Megaservicios"

Av. España No. 1702 Esq. Argentina Col. Moderna
Tel.: 01 (3) 8 12 03 13

GUADALAJARA "Tecnópolis Servicio Especializado"

López Mateos Norte No. 333 Col. Ladrón de Guevara
Tel.: 01 (3) 6 16 38 07



Red Nacional de Centros de Servicio Autorizados SAMSUNG

GUADALAJARA "Teletécnica Guadalajara"

Av. Enrique Díaz de León No. 270-A Col. Santa Teresita
Tel.: 01 (3) 8 25 85 50

PUERTO VALLARTA "Electrónica Integral"

Candelaria No. 202 Col. Santa María Tel.: 01 (322) 4 37 36

MICHOACAN

APATZINGAN "SYR Electrón"

Dr. José María Coss No. 29-B Col. Centro Tel.: 01 (453) 4 29 13

MORELIA "Precisión Electrónica"

García Obeso No. 606 Col. Centro Tel.: 01 (43) 12 70 42

URUAPAN "Centro de Servicio Sony"

Justo Mendoza No. 12 Col. Centro Tel.: 01 (452) 4 37 78

ZAMORA "Multiservicios Profesionales de Zamora"

Calle 5 de Mayo No. 699-A Col. El Duero Tel.: 01 (351) 5 54 16

ZITACUARO "Probec S.A. de C.V."

Cuahtémoc Pte. No. 3 Col. Centro Tel.: 01 (715) 3 73 13

MORELOS

CUERNAVACA "Electrónica Hertz"

Calle Libertad No. 108 Col. Carolina Tel.: 01 (73) 13 00 49

JOJUTLA "TV Servicio"

Santos Degollado No. 122 Col. Centro Tel.: 01 (734) 2 05 42

NAYARIY

TEPIC "Servicios Profesionales en Electrónica"

Lerdo No. 331 Pte. Col. Centro Tel.: 01 (321) 2 66 93

NUEVO LEON

MONTERREY "Parabólicas y Celulares"

Terranova No. 410 Col. Vista Hermosa Tel.: 01 (8) 3 48 84 83

MONTERREY "Audio Estéreo Aguilar S.A. de C.V."

Zuazua No. 738 Nte. Col. Centro Tel.: 01 (8) 3 75 54 40

OAXACA

OAXACA "El Francistor S. de R.L. de C.V."

Huázares No. 207 Col. Centro Tel.: 01 (951) 6 47 37

SALINA CRUZ "Centro Electrónico Beta"

Obrero No. 3 y Av. del Trabajo Col. Barrio Espinal
Tel.: 01 (971) 4 33 11

TUXTEPEC "Teletronics"

Av. Independencia No. 920 Col. Centro Tel.: 01 (287) 5 23 40

PUEBLA

PUEBLA "Servicio Express Electrónico"

Prolongación Reforma No. 6908-A Col. Libertad Tel.: 01 (22) 49 78 19

PUEBLA "Video Servicio"

15 Sur No. 707 P.B. Col. Santiago Esmeralda Tel.: 01 (22) 46 01 98

TEHUACAN "Almacenes Patjane Ceja S.A. de C.V."

Independencia Pte. No. 407 Col. Centro Tel.: 01 (238) 2 38 35

QUERETARO

QUERETARO "Electrónica Zener."

Bolivia No. 32 Esq. Blvd. de las Américas Col. Lomas de Querétaro
Tel.: 01 (42) 16 10 09

QUINTANA ROO

CANCUN "Electrónica Beta"

Av. Sunvaxchén No. 43-4 Col. Centro Tel.: 01 (98) 84 54 12

CHETUMAL "Electrónica y Refrigeración"

Calle Tucán No. 9 Esq. Insurgentes Col. Fidel Velázquez
Tel.: 01 (983) 707 03

SAN LUIS POTOSI

CIUDAD VALLES "Estereo Car"

Negrete No. 612 Col. Centro Tel.: 01 (138) 2 06 51

SAN LUIS POTOSI "Electrosistemas"

Himno Nacional No. 405 Col. Jardín Tel.: 01 (48) 13 94 97

SAN LUIS POTOSI "Servicios Electrónicos"

Fuentes de la Gloria No. 147 Col. Balcones del Valle
Tel.: 01 (48) 15 34 07

SINALOA

CULIACAN "Reparaciones Electrónicas"

Juan José Ríos No. 178 Ote. Col. Miguel Alemán Tel.: 01 (67) 16 51 45

GUAMUCHIL "Servicio Electrónico Marconi"

Guadalupe Victoria No. 231 Pte. Col. Centro Tel.: 01 (673) 2 18 42

GUASAVE "Servicio Electrónico Zynko"

Teófilo Noris No. 60 Col. Centro Tel.: 01 (687) 2 23 31

LOS MOCHIS "Electrónica Morelos"

Morelos No. 201 Ote. Col. Centro Tel.: 01 (68) 12 05 88

LOS MOCHIS "Servicio Electrónico del Pacífico División Los Mochis"

Alfonso Cano No. 110 Pte. Col. Skally Tel.: 01 (68) 15 02 09

MAZATLAN "Servicio Electrónico del Pacífico"

Mariano Escobedo No. 1022 Col. Centro Tel.: 01 (69) 82 01 55



Red Nacional de Centros de Servicio Autorizados SAMSUNG

NOVOLATO "Electrónica María Jazmín"

Niños Héroes y Rosales No. 89 Col. Centro Tel.: 01 (67) 27 01 30

SONORA

CD. OBREGON "Audio y Video"

Zaragoaz Poniente No. 516 Col. Centro Tel.: 01 (64) 14 38 28

GUAYMAS "Electrónica Universal"

Av. Alfonso Ibarri No. 401 Col. Centro Tel.: 01 (622) 2 94 11

HERMOSILLO "Wongs Electronics del Noroeste"

12 de Octubre No. 116 esq. Quintana Roo Col. San Benito Tel.: 01 (62) 10 54 95

NAVOJOA "Servicio Dasetronik"

Guerrero No. 308-A Este. Col. Centro Tel.: 01 (642) 2 40 64

TABASCO

CARDENAS "Tecnicoentro"

Leonardo Adriano No. 215 Col. Centro Tel.: 01 (937) 2 08 33

TENOSIQUE "Electrónica Canché"

Calle 28 s/n entre 39 y 45 Col. Centro Tel.: 01 (934) 2 09 66

VILLAHERMOSA "Tecnicoentro"

Sánchez Marmol No. 206 Col. Centro Tel.: 01 (93) 14 31 36

VILLAHERMOSA "Servimaster Ingeniería de Servicio"

Plaza de las Américas Local H-30 Col. Atasta Tel.: 01 (93) 16 32 06

TAMAULIPAS

CIUDAD REYNOSA "Ochoa Electronics"

Blvd. Fundadores No. 441 Col. Del Valle Tel.: 01 (89) 23 64 28

CIUDAD VICTORIA "Especialidades Electrónicas"

18 y 19 Matamoros No. 225 A, B y C, Col. Centro Tel.: 01 (131) 2 99 45

MATAMOROS "Digital Electrónica"

Onceava e Independencia No. 112 Col. Centro Tel.: 01 (88) 13 50 13

NUEVO LAREDO "Poder Electrónico"

Canales No. 1308 Entre M. Ponce y Constanza García Col. Victoria Tel.: 01 (87) 12 27 84

TAMPICO "Centro de Servicio Autorizado"

Privada Poniente No. 122-A Col. Moctezuma Tel.: 01 (12) 14 09 96

TAMPICO "Especialistas en Electrónica"

Antonio Cárdenas No. 309 Col. Nuevo Aeropuerto Tel.: 01 (12) 28 78 68

TAMPICO "Servicio Electrónico Feres"

Francisco Nicodemo No. 308 Col. Smith Tel.: 01 (12) 13 61 66 / 13 11 52

TLAXCALA

TLAXCALA "Servicio Express Electrónico de Tlaxcala"

Av. Revolución No. 33-A Col. Atempan Tel.: 01 (246) 2 96 60

VERACRUZ

COATZACOALCOS "Grupo Digital"

Ignacio Zaragoza No. 212 Col. Centro Tel.: 01 (921) 2 95 75

COATZACOALCOS "Servimaster"

Av. Juárez No. 507-B Col. Centro Tel.: 01 (921) 2 13 83

CORDOBA "Servicios Técnicos Profesionales"

Av. 13 No. 400 Esq. 4 Col. Bellavista Tel.: 01 (271) 2 73 22

JALAPA "Electrónica Arizona"

Bustamante No. 46 Col. Centro Tel.: 01 (28) 18 78 68

JALAPA "Servicentro de Jalapa"

Crisóforo No. 503 Col. Obrero Campesina Tel.: 01 (28) 15 20 37

MINATITLAN "Servicio Electrónico Santos"

Juárez No. 9 Col. Centro Tel.: 01 (922) 3 14 88

ORIZABA "Video Sat"

Madero Sur No. 349 Col. Centro Tel.: 01 (272) 6 20 27

POZA RICA "Electrónica Digital"

Av. Juárez No. 516 Col. 27 de Septiembre Tel.: 01(782) 3 69 49

TIERRA BLANCA "Servicio Cruz"

16 de Septiembre No. 815 Col. Centro Tel.: 01 (274) 3 15 39

VERACRUZ "Centro de Servicio Audio y Video"

Velázquez de la Cadena No. 169 Col. Centro Tel.: 01 (29) 31 23 93

VERACRUZ "Ingeniería en Computación Audio y Video"

Valentín Gómez Fariás No. 1373 Col. Centro Tel.: 01 (29) 32 44 77

ZAMORA "Radioservicio TV"

Sacrificio No. 12 Col. Centro Tel.: 01 (78) 45 04 78

YUCATAN

MERIDA "Electroserv"

Calle 71 No. 575 por 72 y 74 Col. Centro Tel.: 01 (99) 23 53 50

MERIDA "Electronica Servis"

Calle 30 No. 109 Depto. 03 por 23 y 25 Col. Buenavista Tel.: 01 (99) 26 11 53

ZACATECAS

FRESNILLO "Centro de Servicio Electromex"

Emiliano Zapata No. 8 Col. Centro Tel.: 01 (43) 2 49 21

ZACATECAS "Electrónica Mario"

Morelos Poniente No. 1214 Col. Centro Tel. 01 (492) 2 75 61

CENTROS DE SERVICIO DIRECTO DE FABRICA



GUADALAJARA

Av. de la Paz No. 1480
Sector Juárez
C.P. 44170
Guadalajara, Jalisco.
Tel. / Fax: 01 (3) 8 26 86 86
Lada 800: 01 800 71 53 446

MONTERREY

Av. Venustiano Carranza No. 476 Sur
Col. María Luisa
C.P. 64040
Monterrey, Nuevo León
Tel. / Fax: 01 (8) 3 45 02 97



Requisitos para hacer válida su garantía:

- 1.-Contactar a cualquiera de los **Centro de Servicio Autorizados** incluidos en este directorio.
- 2.-Presentar la **Póliza de Garantía** con los datos completos (sello de tienda con fecha de venta, modelo y número de serie).
- 3.-Anexar factura o nota de compra indicando el modelo del producto.

NOTA: Para cualquier aclaración o comentario respecto al presente directorio, comunicarse al departamento de servicio.



Oficinas Corporativas

SAMSUNG ELECTRONICS MEXICO, S. A. DEC. V.

Saturno No. 44. Col. Nueva Industrial Vallejo

Deleg. Gustavo A. Madero. México, D.F.C.P. 07700

Teléfono: 01 57 47 51 00 01 (800) 710 37 10

Fax: 01 57 47 52 02 01 (800) 849 17 43

E-Mail: servicio@sem.samsung.com



CERTIFICADO DE GARANTIA

Warranty Certificate

<input type="checkbox"/> TV	<input type="checkbox"/> Audio	<input type="checkbox"/> Video	<input type="checkbox"/> Lavadora Washing Machine	<input type="checkbox"/> Refrigeradora Refrigerator	<input type="checkbox"/> Microondas Microwave Oven	<input type="checkbox"/> Aire Acondicionado Air Conditioner
<input type="checkbox"/> Fax	<input type="checkbox"/> Monitor	<input type="checkbox"/> Impresora Printers	<input type="checkbox"/> Camera Camcorder	<input type="checkbox"/> Yépp	<input type="checkbox"/> Otros: Others	

Modelo Model	No. de Serie Serial No.
Fecha de Compra Purchase Date	No. de Factura Invoice No.
Nombre del Cliente Customer's Name	No. de Teléfono Telephone No.
Dirección del Cliente Customer's Address	
Nombre del Distribuidor Distributor's Name	Dirección del Distribuidor Distributor's Address

ADVERTENCIA / Warning

1. La alteración o falta de información anula este certificado
Alteration or missing information will invalidate this certificate

2. Los aires acondicionados tipo split deben ser instalados por centros de servicio autorizado
Split type air conditioners should be installed by authorized service centers

Términos de la Garantía

- Samsung Electronics Latinoamérica garantiza el servicio de reparación gratuita según el periodo de garantía especificado para cada tipo de producto.
- Cuando el consumidor solicita la reparación de un equipo en garantía debe presentar recibo de compra del equipo (obligatorio) y este certificado.
- Sólo están bajo garantía los productos vendidos por Samsung Electronics Latinoamérica.
- Los gastos de instalación, mantenimiento y explicación de la operación no están cubiertos por ninguna garantía. Por lo tanto son entera responsabilidad del consumidor.

Condiciones de la Garantía

- El cliente debe presentar copia de la factura de compra y el certificado de garantía del equipo.
- Samsung acepta reparar durante el periodo de garantía aquellos productos que presenten daños durante su uso normal, según las instrucciones del manual de usuario y el propósito para el cual fue diseñado.

Situaciones no Cubiertas por la Garantía

- El cliente no presenta copia de la factura de compra.
- El certificado de garantía no presenta los datos completos o los mismos han sido alterados.
- El periodo de garantía ha expirado.
- Productos que presenten el número de serie alterado o removido.
- Productos que presenten modificaciones no autorizadas en las especificaciones.
- Problemas causados por operaciones o usos inadecuados, en forma incorrecta y/o diferentes a los especificados en el manual de usuario o por el uso de fuentes de poca calidad, como es el caso de las copias no auténticas en reproductores de DVD.
- Problemas causados por la instalación, reparación y/o reinstalación efectuada por centros de servicio o personal no autorizado por Samsung Electronics.
- Problemas causados por transporte inapropiado del equipo.
- Problemas causados por la invasión de cuerpos extraños al producto como agua, arena, insectos o similares.
- Problemas causados por condiciones de la naturaleza como: terremotos, inundaciones, tormentas eléctricas, etc.; por condiciones accidentales o provocadas como incendios, fluctuaciones de voltaje, vandalismo, robo o similares.
- No están cubiertos por la garantía: baterías, casetes, altavoces (bocinas), controles remotos, accesorios, agujas y partes plásticas o cosméticas.
- Pantallas marcadas debido a la sobreexposición de estas a una misma fuente de video o canal por un prolongado lapso de tiempo.
- Modificaciones a los equipos, tales como programaciones especiales en DVD; Samsung Electronics apoya la ley vigentes de derechos de autor.

Warranty Terms

- Samsung Electronics Latinoamérica guarantees free repairing service according to the period of warranty specified for each product.
- When the customer requests the repair of any product under warranty, the purchase invoice of the product must be presented.
- The only products covered by this warranty are those sold by Samsung Electronics Latinoamérica.
- Installation, support and explanation expense are not covered by any warranty. Therefore the customer is totally responsible for them.

Warranty Conditions

- The customer must present a copy of the purchase invoice of the product.
- Samsung will repair any product that is under its warranty period if the products malfunction under normal operation, according to the user manual instructions and for the purpose they were designed for.

Conditions not Covered by the Warranty

- The customer does not purchase invoice copy.
- Missing information on certificate or if the information has been changed.
- The warranty period has expired.
- The serial numbers have been changed or removed from the product.
- Non authorized modifications of the specification of the products.
- Problems caused by wrong operation or usage, by not following user manual instructions or defects caused by the usage of poor quality sources, like not authentic disc for DVD players.
- Problems caused by installation, repairs or reinstallation by non authorized personnel or service centers.
- Problems caused by inappropriate transportation.
- Problems caused by the invasion of strange bodies such as water, sand, insects or similar.
- Problems caused by natural disasters such as: earthquakes, floods, electric storms, etc; Accidental means or provoked by fire, voltage fluctuations, vandalism, robbery or similar.
- The following products are not covered by warranty: batteries, cassettes, speakers, remote controls, accessories, needles and plastic or cosmetic parts.
- Marked display tubes by the over exposure to a certain source of video by an extended period of time.
- Modifications on equipment, such as DVD reprogram for multi zone purposes; Samsung Electronics support the current laws related to author rights

Para información actualizada de la red de servicios, por favor diríjase a www.Samsung-latin.com o llame a nuestras oficinas en Panamá al teléfono: 507-210-1122

For updated information on authorized service centers, pls. visit our web page at: www.samsung-latin.com, or call to our head quarters in Panamá: 507-210-1122

SAMSUNG SERVICE CENTERS NETWORK / RED DE CENTROS DE SERVICIOS

Para mayores detalles de nuestra red de servicios, favor visite nuestra página WWW.SAMSUNG-LATIN.COM o contacte a la oficina de su país.

Panamá

SAMSUNG ELECTRONICS LAT. (ZL), S.A

Calle 50, Edif. Credicorp Bank
Tel: 507-210-1122, 800-FAST (3278)

SAMSUNG DIGITAL CENTER

Via España, Edif. APC
Tel: 507-261-7430; fax: 261-7340

PANAMDIS

Via España, Edif. Don Papo
Tel: 224-9833; fax: 224-9794

AUDIO FOTO (A/V, W/G); tel: 236-9100

GRUPO PLATINA (A/V, W/G); tel: 227-6501

Ecuador

SAMSUNG ELECTRONICS LAT, ECUADOR

Ave. Fsc. De Orellana, Edf. World Trade Center B. 605
Tel: 593-4-2630-195, 1-800-SAMSUNG (726-7864)

(Guayaquil)

SAMSUNG DIGITAL CENTER

Ave. Kennedy C.C. Olímpico local 1-3
Tel: 593-4-229-6893; fax: 4-229-6892

COMANDATO (A/V, W/G); tel: 4-239-6427

CREDITOS ECONOMICOS (A/V, W/G); tel: 4-223-3028

(Quito)

TECNOMEGA (MONI. ODD); tel: 2-290-8202

COMPUTACION R.V. (A/V, W/G, MON); tel: 2-254-7057

(Cuenca)

OMEGA (A/V, W/G); tel: 7-822-349

Colombia

SAMSUNG ELECTRONICS LAT. (ZL), S.A.

Carrera 9na. A #9902, Edif. City Bank ofc. 106
Tel: 571-642-0555, 01-8000-112-112

Venezuela

SAMSUNG ELECTRONICS LAT, VENEZUELA

Ave. Fsc. De Miranda, torre Edicampo piso 7; oficina 73-74
Tel: 58-212-264-1354, fax: 266-6069

(Caracas)

AUDIO VIDEO PANAVISION

Socorro Calero, Edf. La Fuente; La Candelaria
Tel: 212-564-9125, 800-843-3600

MULTISERVICIOS COLD LINE (W/G); tel: 212-237-8053

IMGEVE (A/V, W/G); tel: 212-481-8811

SERVIMAG (W/G); tel: 212-761-7923

KODE TECHNOLOGIES (MON); tel: 212-235-9511

QUORUM COMPUTER (MON); tel: 212-237-7080

(Barquisimeto)

KAMURA ELECTRONICS

Ave. Venezuela entre Calles 15 y 16, Edif. Tawil local 2; Barquisimeto
Tel: 251-251-1713, 800-526-8727

SERVICIO ELECTRONICO PROFESIONAL (A/V, W/G); tel: 251-717-7814

(Maracaibo)

BRIGAMSA (W/G, A/V); tel: 261-653-953

FRIOS Y ASOCIADOS (W/G); tel: 261-722-5061

(Valencia)

ELECTRONICA SEQUERA (A/V, W/G); tel: 41-717-430

AREA SISTEMAS ESCALONA (W/G); tel: 241-847-6191

CENTRAL AMERICA

Costa Rica

SAMSUNG ELECTRONICS LAT., COSTA RICA

Paseo Colón, San José; Torre Mercedes piso 8
Tel: 506-295-6892, 800-SAMSUNG (726-7864)

COSMOS ELECTRONICA

La Uruca, 100mts. Al Oeste de la Plz. De Deportes
Tel: 506-257-5051; fax: 221-9850
(Limón)

ELECTROFIL (W/G); tel: 758-4522

(Punta Arenas)

MULTISERVICIOS VICTORIA (A/V, W/G); tel: 661-3658

(Zona Sur)

SERVICIOS TEC. F&S (W/G); tel: 771-7398

(Zona Norte)

ALFER (W/G); tel: 460-4974

(Guanacaste)

SERVICIOS TECNICOS DEL GUANACASTE (W/G); tel: 666-7746

Guatemala

SAMSUNG ELECTRONICS LAT, GUATEMALA

Paseo Colón, San José Torre Mercedes Piso 6

Tel: 502-385-3760,

ITSA

4ta. Ave. 12-38, Zona 9; Guatemala

Tel: 502-360-5790; fax: 360-5780

DISTELSA (A/V, W/G); tel: 331-4868

UNICOMER (A/V, W/G); tel: 439-5962

COMPUTRONIC (MON.); tel: 440-4630

Honduras

JET-STEREO

Boulevard Los Proceres, Edif. La Paz
Tel: 504-236-8440; fax: 236-9760

HONDURAS COMPUTER TRADING (MON)

2da. Calle, casa 1201, Tegucigalpa

Tel: 504-230-7485; fax: 230-6001

FRIOPARTES, S.A.

1 y 2 Calle 8, Ave. Barrio Santa

Tel/fax: 504-552-6171

AYRE DE HONDURAS

Tel/fax: 504-550-0265

Nicaragua

COPASA

Del Portón Hospital Bautista

Tel: 505-228-1286; fax: 222-3464

CORP. ROBERTO TERAN (MON); tel: 278-8000

El Salvador

RELESA

Colonia Miramonte, Ave. Sierra Nevada #807

Tel: 503-275-6448; fax: 260-1157

UNICOMER (A/V); tel: 222-4000

SERVIPRADO (A/V); tel: 289-4266

PROF. EN COMPUT. (MON.); tel: 298-6499

CARIBBEAN

Trinidad y Tobago

CAPIL'S

Lot 35B Tissue Drive, New Trincity Ind.

Tel: 1-868-640-0867; fax: 640-5334

LUXSAM INDUSTRIES LTD

517 Port of Spain, WI

Tel: 1-868-672-6814; fax: 665-3466

Curacao

OMNI ELECTRONICS

N.V. Fokkerweg 64, Curacao

Tel: 1-599-9465-4133; fax: 461-4047

Suriname

KASIMEX

8, Keizerstraat Paramaribo

Tel: 597-470-257; fax: 411-784

Aruba

OMNI-ARUBA

Frankrijkstraat #9, Oranjestad

Tel: 297-889-540; fax: 889-543

ST. Marteen

OMNI AIR

Orange Groove, St. Marteen

Tel: 5995-442-190; fax: 442-191

Rep. Dominicana

DIST. CORRIPO

Ave. Nuñez de Cáceres, esquina Kennedy

Tel: 1-809-227-3372; fax: 227-3384

MY PC (MON.); tel: 809-620-2333

Jamaica

Hantex

7-9 Norman Road, Kingston

Tel: 876-759-6432

fax: 876-759-2962

Puerto Rico

APPLIANCE PARTS IMPORT

Ave. Campo Rico GQ-11, Carolina

Tel: 1-787-768-3109; fax: 750-8140

SCANNER OVERSEAS (MON); tel: 622-7677

ISLAND REFRIGERATION (W/G); tel: 876-2917

AIR NOVA (W/G); tel: 743-4445

Miami, Fi.

USA

ALFOMEGA CORP.

4815 NW 79, AVE. # 4; MIAMI FL.

Tel/fax: 305-392-7150

For further details about Samsung SVC. network, pls. visit our web page at WWW.SAMSUNG-LATIN.COM or contact our office at your country.

CENTROS DE SERVICIO AUTORIZADO AUDIO & VIDEO

LÍNEA DE SERVICIO AL CLIENTE
01 8000 - 112112
www.samsung.com.co



Aguachica

TECNIFRIO

Carrera 14 # 5-83
Tel. 075 - 5653600 / Fax. 5653600
E-mail :
tecnifrioaguachica@hotmail.com

Armenia

TECNOLOGIA ELECTRONICA

COLOMBIANA

Calle 24 No 16-14 Lc. 101Ed. Galeon
Tel. 076 - 7411053 / Fax. 7411053
E-mail : tecltdapereira@telesat.com.co

Barrancabermeja

MANTENIMIENTO ELECTRONICO

Calle 52 No 27-105 Av. Ferrocarril
Tel. 077 - 6225861 / Fax. 6202392
E-mail : mantelec@col3.telecom.com.co

Barranquilla

TECNOLOGIA

Crr 46 No 79-248
Tel. 075 - 3686705 / Fax. 3562134
E-mail : igarcia@tecnica.com

ELECTRONICA DEL CARIBE

Calle 72 No 38-202
Tel. 075 - 3584977 / Fax. 3687175
E-mail : edelcbca@col3.telecom.com.co

Bogota

INGENIERIA DIGITAL

Diagonal Calle 53 No 56-65
Tel. 071 - 3168735 / Fax. 3168735
E-mail : idl@supercabletv.net.co

CESER

Calle 31 No. 82A-19 L-4
Tels. 071 - 6400103 / 6400149
Fax. 4223052
E-mail : ceserservicio@tutopia.com

CESER

Carrera 10 No. 30 B-20 Sur L-18
Tels. 071 - 2094169 / 2094199
Fax. 2094169
E-mail : ceser20dejulio@tutopia.com

CESER

Carrera 32 No. 18-10 L-208
Tels. 071 - 2013710 / 2013697
Fax. 2013710
E-mail : cesercarrera30@tutopia.com

CESER

Autopista Sur No 77 A 18 Loc 13
Tels. 071 - 6400103 / 6400149
Fax. 7781509
E-mail : ceserautosur@tutopia.com

CESER

Av 81 No. 68-50
Tels. 071 - 6400103 / 6400149
Fax. 6400103
E-mail : ceserel80@tutopia.com

HOME SERVICE

Carrera 69 No. 23-24 sur
Tels. 071 - 4941493 / 4941495
Fax. 4941495
E-mail : homeservice@epm.net.co

TDC INGENIERIA ELECTRONICA

Diagonal 48 S No 51-30
Tel. 071 - 5646352
E-mail : tdcservicios@celcaribe.net.co

TDC INGENIERIA ELECTRONICA

Transversal 43 No 100-44 / 54
Tels. 071 - 5337827 / 2534770
Fax. 5337862
E-mail : tdcservicios@celcaribe.net.co

TDC INGENIERIA ELECTRONICA

C.C. HelioCentro Cra 20 Nm 14-63 S L-107
Tel. 071 - 2783253 / Fax. 2783253
E-mail : tdcservicios@celcaribe.net.co

TDC INGENIERIA ELECTRONICA

Carrera 41 A No. 161-26
Tel. 071 - 6792965 / Fax. 6792965
E-mail : tdcservicios@celcaribe.net.co

TDC INGENIERIA ELECTRONICA

Centro Cial Metropolis Local. 168
Tels. 071 - 4286190 / 4286190
Fax. 4286190
E-mail : tdcservicios@celcaribe.net.co

Bucaramanga

MANTENIMIENTO ELECTRONICO

Carrera 27 No 41-28
Tels. 077 - 6344400 / 6456434
Fax. 6473902
E-mail : mesub@intercable.net.co

Cali

SERVJAPONESA

Calle 26 Norte No 2 Bis N-45
Tel. 072 - 6675693 / Fax. 6812088
E-mail : servj@telesat.com.co

CENTRO ELECTRONICO LA 10

Calle 10 NO. 23 C-45B/Colseguros
Tel. 072 - 5575511 / Fax. 6812088
E-mail : centrosharp@yahoo.com

ELECTRONICA AUDIVISION LTDA

Avenida Vasquez Cobo No 28 N 58
Tel. 072 - 6616104 / Fax. 6616104
E-mail : audiovision@uniweb.net.co

ELECTRONICA AUDIVISION LTDA

Carrera. 98 No. 16-50
Tel. 072-3220150 / Fax. 6616688
E-mail : audiovision@uniweb.net.co

ELECTRONICA AUDIVISION LTDA

Carrera. 1 No. 70-00
Tels. 072-6651790 / Fax. 6616688
E-mail : audiovision@uniweb.net.co

Cartagena

IMANTEC

Avenida Pedro Heredia No 49 A-51
Tels. 075 - 6697953 / 6752002
Fax. 6697237
E-mail : acosta@celcaribe.net.co

TELECENTRO

Centro Comercial Lequerica L - 101 A
Tels. 075 - 6648043 / Fax. 6648043
E-mail : telecent@col3.telecom.com.co

TELEVISIONIC

Avenida San Martin No 9-178
Tels. 075 - 6652782 / 6645350
Fax. 6655812
E-mail : televisionic@epm.net.co

Cartago

TECNOLOGIA ELEC. COLOMBIANA

Carrera 4 No. 6-38
Tel. 072 - 2128132 / Fax. 2128132
E-mail : tecservice@epm.net.co

Cúcuta

ELECTROHOGAR

aVENIDA 2 nO 6-46
Tel. 077 - 5730024 / Fax. 5730024
E-mail : ehogar@col1.telecom.com.co

Duitama

LC ELECTRONICS

Carrera 17 No 12-31
Tel. 078 - 7622385 / Fax. 7600444
E-mail : lcelectronic@yahoo.com

Florencia

AUTORIZADO FLORENCIA

Calle 18 No 12-20
Tels. 078 - 4356489 / 4357561
Fax. 4357911
E-mail : serviciophilips@telecaqueta.com.co

Ibague

SERTELEC

Carrera 4 Estadio No 30-63 La Franca
Tel. 078 - 2656900 / Fax. 2656900
E-mail : sertelec@tolinet.com.co

Ipiales

TECNI CENTRO ELECTRONICO

Carrera 7 No 22-44
Tel. 072 - 7255338 / Fax. 7255338

La Dorada

INDUSTRIAS MACALLISTER

Calle 18 No. 6-101
Tel. 076 - 8573060 / Fax. 8573060
E-mail : maclister_91@latinmail.com

Leticia

VIDEO AUDIO CENTER

Calle 8 No 10-60
Tel. 078 - 5927021 / Fax. 5927021

Manizales

TECNOLOGIA ELECTRONICA COLOMBIANA

Carrera 21 No. 28-32
Tel. 076 - 8827897 / Fax. 8827897
E-mail : tecman@epm.net.co

SECE

Carrera 23 No 55-76 local 2
Tel. 076 - 8856957 / Fax. 8852077
E-mail : pedrocalleja@hotmail.com

Medellin

ECOSERVICIO

Carrera 71 No 43-11
Tels. 074 - 4130922 / 4136105
Fax. 2506436
E-mail : cliente-eco@epm.net.co

ELECTRO NIPPON

Carrera 82 No 47 - 114
Tels. 074 - 4117881 / 4111085
Fax. 4111085
E-mail : anpacheco@epm.net.co

Montería

AUDIO TECNICA

Carrera. 4 No 48-04
Tel. 074 - 7850472 / Fax. 7851242
E-mail : audiotec@col3.telecom.com

Neiva

ELECTRONICA DIGITAL

Carrera. 4 No 14-26
Tel. 078 - 8714633 / Fax. 8714633
E-mail :
electrodigital@multiphone.net.co

Pasto

SERVI AUTORIZADO PASTO

Carrera 27 No. 16-61 Centro
Tels. 072 - 7235128 / 7226203
Fax. 7235128
E-mail : cuato-tn@telenarino.com.co

Pereira

TECNOLOGIA ELECTR. COLOMBIANA

Carrera 6 No 26-74
Tels. 076 - 3260091 / 3264152
Fax. 3260230
E-mail : tecservice@epm.net.co

Popayan

SERTEC

Carrera. 9 No 10N 24
Tel. 072 - 8241180 / Fax. 8231180
E-mail : jvargas@emtel.net.co

CENTRO ELECTRONICO POPAYAN

Calle 4 No 10-49
Tel. 072 - 8241145 / Fax. 8241145
E-mail : jvargas@emtel.net.co

Santa Marta

TECNOLOGIA

Carrera 5 No. 27-07
Tel. 075 - 4211425 / Fax. 4211425
E-mail : smgarantias@tecnica.com

Sincedejo

BETA COLOR SERVICIO

ELECTRONICO
Calle 21 No 17-55
Tel. 075 - 2823364 / Fax. 2807855
E-mail : federicos@col3.telecom.com.co

Tuluá

SONITEL COLOR

Calle 27 No 35-26
Tel. 072 - 2242207 / Fax. 2245540
E-mail : sonitel@teletulua.com.co

Tunja

RCTV SERVICIAMBOA

Carrera 9 No 17-05
Tel. 078 - 7431761 / 7424904
Fax. 7431200
E-mail : rctvhaga@col1.telecom.com.co

Valledupar

SERVICIO TECNICO ELECTRONICO

Carrera 7A No 19A 13
Tel. 075 - 5749474 / Fax. 5742323
E-mail : ste@teleupar.net.co

Villavicencio

TDC INGENIERIA ELECTRONICA

Calle 33 A No. 38-79
Tel. 078 - 6713933 / Fax. 6630240
E-mail : tdcvillavo@00mundo.com

Yopal

LABORATORIO ELECT. DEL ORIENTE

Calle 10 No 23-41
Tels. 078 - 6353423 / 6343410
Fax. 6343410
E-mail : camliops@col1.telecom.com.co

